

0 601 384 703 / 903

Stand / Issue: 00-08-24 **Fig./Abb. 1**

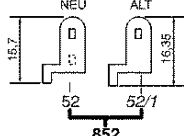

Kabelanschlüsse siehe Zubehör - Bildtafel
 Cable connections see accessories diagram
 Prises de câbles: cf. le tableau illustré des accessoires
 Conexiones de cables véase lámina de grabados accesorios

Änderungen vorbehalten
 Modifications reserved
 Modifications réservées
 Salvo modificaciones

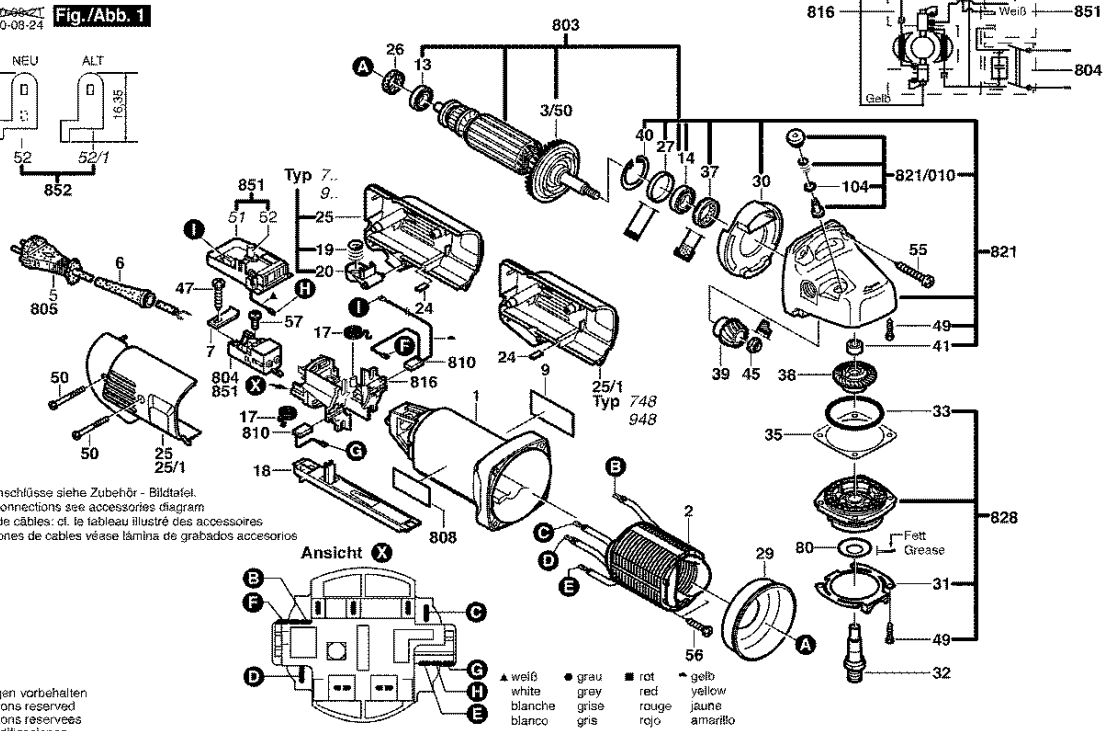

Bitte beachten Instandsetzung Änderung und Prüfung von Elektrowerkzeugen sind fachgerecht durchzuführen
 Die Sicherheitsvorschriften nach IECEN, VDE, AFNOR, und weitere in den einzelnen Ländern gültige Vorschriften sind einzuhalten
 Technische und Preisänderungen vorbehalten/Erzeugnisse und Preise/Preisgruppen werden laufend auf neuesten Stand gebracht

Stand: 25.08.1998

Pos	St	Bestell-Nr.	Bezeichnung	Hinweise/Vorgänger	P
1	1	1 605 108 162	MOTORGEHÄUSE	BLAU	27 T
2	1	1 604 220 284	POLSCHUH	220-230V .	34 T
3/50	1	1 606 610 132	LUEFTER	.	12 T
6	1	1 600 703 030	TUELLE	Ø6,4-Ø7,2x67MM .	12 T
6	1	1 600 703 032	TUELLE	Ø8,7-Ø9,5x67MM .	11 T
7	1	1 601 302 017	BEFESTIGUNGSSCH.	.	11 T
9	1	1 601 118 169	FIRMENSCHILD	.	13 T
13	1	2 600 905 032	RILLENKUGELLAGE	7x19x6MM.	23 T
14	1	1 600 905 011	RILLENKUGELLAGE	Ø8xØ22x7 MM .	18 T
17	2	1 604 652 013	SPIRALFEDER	.	11 T
18	1	1 602 319 013	SCHALTKLINKE	SCHWARZ	22 T
19	1	1 604 611 024	DRUCKFEDER	.	11 T
20	1	1 602 319 007	SCHALTHEBELKNO	SCHWARZ	11 T
24	1	1 600 499 013	STUETZBLECH	.	11 T
25	1	1 605 500 175	GEHÄUSEDECKEL	BLAU	23 T
26	1	1 600 502 023	ZWISCHENRING	.	11 T
27	1	1 600 206 025	ZWISCHENRING	.	11 T
29	1	1 600 591 013	LUFTLEITRING	.	12 T
30	1	1 600 591 014	LUFTLEITRING	.	13 T
31	1	1 601 290 007	SPANNFEDER	.	15 T
32	1	1 603 523 110	SCHLEIFSPINDEL	M14, SW17 .	20 T
33	1	3 600 210 124	O-RING	46x1,1 MM ROT	11 T
35	1	1 600 136 013	AUSGLEICHSCHEIB	0,10 MM DICK	13 T
37	1	1 600 290 016	WELLENDICHTRING	.	12 T
38	1	1 606 333 610	TELLERRAD	Z=38 .	24 T
39	1	1 606 333 259	KEGELRAD	Z=11 .	28 T
40	1	1 600 119 011	SICHERUNGSRING	.	11 T
41	1	1 600 910 018	NADELHUELSE	Ø8xØ12x8 MM .	14 T
45	1	1 603 300 016	SECHSKANTMUTTE	M7, SW10 .	11 T
47	1	1 603 435 042	GEWINDESCHNEIDS	.	11 T
49	4	1 603 435 026	GEWINDEFURCHSC	.	11 T
50	2	1 603 435 037	GEWINDESCHNEIDS	.	11 T
51	1	1 607 000 281	DREHZAHNREGLER	220-230V .	44 T
52	1	1 609 270 562	LICHTLEITER	15,7 MM .	12 T
55	4	1 603 435 043	GEWINDESCHNEIDS	.	11 T
56	2	1 603 435 044	GEWINDESCHNEIDS	.	11 T
57	2	1 603 429 002	ZYLINDERSCHRAUB	M3,5x7 MM .	11 T
80	1	3 600 150 021	DICHTSCHEIBE	.	13 T
104	1	1 600 210 044	O-RING	4x1 MM ROT/BLAU	11 T
650/50/20	1	1 600 210 039	O-RING	20,35x1,78 MM .	11 Z

Pos	St	Bestell-Nr.	Bezeichnung	Hinweise/Vorgänger	P
700	1	2 607 001 188	TEILESATZ	Ø 125 MM .	00 Z
700/10	1	2 605 510 101	SCHUTZHAUBE	Ø 125MM .	00 Z
700/20	1	1 608 135 004	FUEHRUNGSSCHLIT.	.	00 Z
700/20/30	1	2 910 281 158	FLACHRUNDSCHRA	DIN 603-M 5x16 .	11 Z
700/20/40	1	2 915 191 105	FLUEGELMUTTER	M 5 DIN 315-G-5 .	00 Z
700/20/50	1	1 604 643 004	DRUCKFEDER	.	13 Z
750/10	1	1 602 025 024	ZUSATZHANDGRIFF	M10 .	00 Z
750/10	1	2 602 025 067	ZUSATZHANDGRIFF	M10, Ø 32,5x105 .	16 T
750/20	1	1 603 340 040	SPANNMUTTER	M14 .	00 Z
750/30	1	1 607 950 043	ZWEILOCHMUTTER	.	00 Z
750/50	1	1 605 703 099	AUFNAHMEFLANSC	Ø 22,2x42 MM .	00 Z
751	1	2 605 510 101	SCHUTZHAUBE	Ø 125MM .	00 Z
752	1	1 603 340 027	SCHNELLSPANNMU	M14, SDS-CLIC .	39 Z
753	1	1 605 438 089	TRAGKASTEN	.	00 Z
767	1	2 605 510 107	ABSAUGHAUBE	Ø115-125MM .	00 Z
767/703	1	2 605 730 036	BUERSTE	.	00 Z
803	1	1 604 010 445	ANKER	220-230V .	41 T
804	1	1 607 200 115	DRUCKKNOPFSCHA	.	24 T
805	1	1 607 000 227	NETZANSCHLUSSLE	Ø 8 MM, L=4 M .	31 T
808	1	1 601 106 999	TYPSCCHILD	26x52 MM .	15 T
810	1	1 607 014 148	KOHLEBUERSTENS	.	27 T
816	1	1 604 336 031	BUERSTENHALTER	.	26 T
821	1	1 605 806 451	GETRIEBEGEHAUS	.	35 T
821/010	1	1 607 000 253	DRUCKKNOPF	SCHWARZ	14 T
828	1	1 605 805 079	LAGERFLANSC	SCHWARZ	28 T
851	1	1 607 000 281	DREHZAHNREGLER	220-230V .	44 T
852	1	1 607 000 278	LICHTLEITER	.	14 T

Ersatzteil-Lieferung über BOSCH Elektrowerkzeug-Kundendienststellen. Bei Ersatzteil-Bestellungen bitte 10-stellige Maschinen-Bestellnummer angeben.

