



# BOSCH

## Elektrowerkzeuge

### HW-PENDELSTICHSÄGE

PST 60 PEA

0 603 238 903

DVD-ROM 01/2003

### Typ 0 603 238 9.. = PST 60-PEA

Stand 95-11  
Issue 98-02-03

Änderungen vorbehalten  
Modifications reserved  
Modificaciones reservadas  
Salvo modificaciones

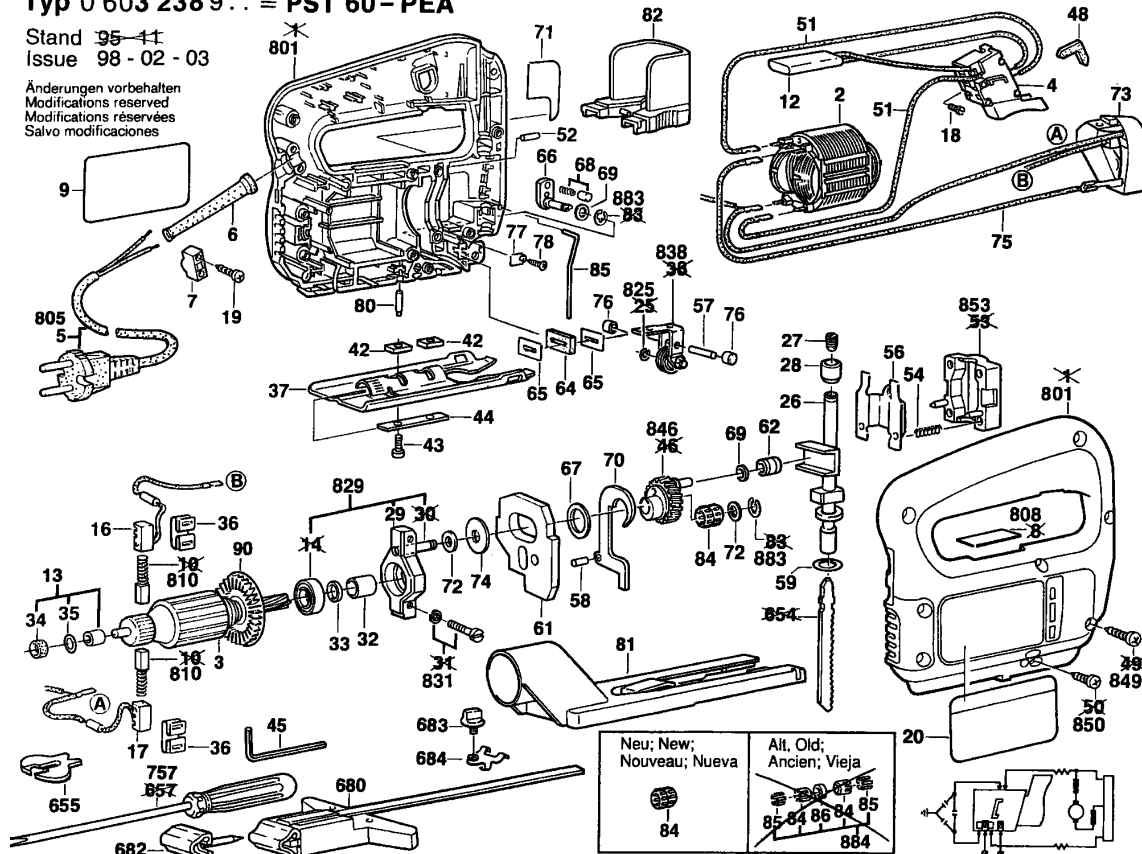

Bitte beachten: Instandsetzung, Änderung und Prüfung von Elektrowerkzeugen sind fachgerecht durchzuführen. Die Sicherheitsvorschriften nach IEC, EM, VDE, AFNOR und weitere in den einzelnen Ländern gültige Vorschriften sind einzuhalten. Technische und Preisänderungen vorbehalten. Erzeugnisse und Preise / Preisgruppen werden laufend auf neuesten Stand gebracht.

Stand: 24.04.1997

Pos	St	Bestell-Nr.	Bezeichnung	Hinweise/Vorgänger	P	T
2	1	2 604 220 423	POLSCHUH	240V .	29	T
3	1	2 604 010 558	ANKER	220-240V .	34	T
4	1	2 607 200 084	EIN/AUS-SCHALTER		22	T
6	1	2 600 703 007	TUELLE	Ø 7 MM .	11	T
7	1	2 601 035 001	LEITUNGSHALTER		11	T
9	1	2 601 110 529	KLEBESCHILD		12	T
12	1	2 607 329 120	ENTSTOERKONDEN	110-240V .	17	T
16	1	2 604 465 076	BUERSTENHALT M		17	T
17	1	2 604 465 079	BUERSTENHALTER	100-240V .	19	T
18	2	2 603 410 001	ZYLINDERSCHRAUB	M3x6,5-4.8 .	11	T
19	2	2 910 611 019	BLECHSCHRAUBE	DIN 7981-ST3,9x16-C-H	13	T
20	1	2 601 110 530	KLEBESCHILD		12	T
26	1	2 600 780 038	HUBSTANGE		29	T
27	1	2 603 400 000	KLEMMSCHRAUBE		12	T
28	1	2 600 302 006	SINTERBUCHSE		11	T
30	1	2 603 105 034	LAGERBOLZEN		22	T
32	1	2 600 400 024	FUEHRUNGSHUELS		14	T
33	1	2 600 103 013	STUEZSCHEIBE		11	T
34	1	1 600 205 023	FILZRING		11	T
35	1	1 610 210 014	O-RING		11	T
36	2	2 604 690 007	HALTEFEDER		11	T
37	1	2 601 016 012	FUSSPLATTE		21	T
42	2	2 601 030 006	BEFESTIGUNGSPLA		11	T
43	2	2 910 021 122	ZYLINDERSCHRAUB	DIN 912-M4x12-8.8 .	10	T
44	1	2 602 317 025	PROFILLEISTE		11	T
47	1	2 604 448 057	ELEKTR LEITUNG	L=249MM BLAU	11	T
48	1	2 601 022 000	DAEMMPLATTE		11	T
51	2	2 604 448 032	ELEKTR LEITUNG	L = 298 MM WEISS	11	T
52	2	2 603 201 020	LAGER		11	T
54	2	2 604 613 000	DRUCKFEDER		11	T
56	1	2 601 322 014	FUEHRUNGSBUEGE		14	T
57	1	2 917 550 101	ZYLINDERSTIFT	DIN 6325-4m6x20 .	10	T
58	1	2 917 530 095	ZYLINDERSTIFT	4M6x12DIN6325 .	12	T
59	1	2 600 101 612	AUSGLEICHSCHEIB	0,5 MM .	11	T
59	1	2 600 116 012	AUSGLEICHSCHEIB	0,3 MM .	11	T
61	1	2 601 098 005	AUSGLEICHGEWIC		18	T
62	1	2 600 917 900	NADELHUELSE		21	T
63	1	2 600 200 022	DISTANZHUELSE		11	T
64	1	2 601 015 057	ABDICHTPLATTE		11	T
65	2	2 601 015 008	BEFESTIGUNGSPLA	0,6 MM .	11	T

Pos	St	Bestell-Nr.	Bezeichnung	Hinweise/Vorgänger	P	T
66	1	2 602 026 035	SCHALTERGRIFF		14	T
67	1	2 600 101 083	AUSGLEICHSCHEIB	0,3 MM .	11	T
68	1	2 600 590 006	ABDECKKAPPE		11	T
69	2	2 600 100 568	AUSGLEICHSCHEIB	0,5 MM .	11	T
69	1	2 600 100 607	AUSGLEICHSCHEIB	0,3 MM .	11	T
70	1	2 601 923 003	GABELHEBEL		13	T
71	1	2 601 110 573	KLEBESCHILD		11	T
72	3	2 600 100 570	AUSGLEICHSCHEIB	0,30 MM .	11	T
73	1	2 607 230 008	DREHZAHNREGLER	220-240V .	36	T
74	1	2 600 102 014	AUSGLEICHSCHEIB	0,5 MM .	11	T
75	1	2 604 448 127	VERBINDUNGSLEIT	L=220 MM WEISS	11	T
76	2	2 600 506 008	HUELSE		11	T
77	1	2 601 098 006	STUEZPLATTE		11	T
78	1	2 910 611 005	BLECHSCHRAUBE	DIN7981-ST2,9x9,5-C-H	10	Z
79	2	2 604 610 009	DRUCKFEDER		11	T
80	1	2 603 120 019	RASTBOLZEN		11	T
81	1	2 607 001 068	ABSAUGVORRICHT		00	Z
82	1	2 605 730 028	ABDECKHAUBE		13	Z
84	1	2 600 913 002	NADELKRANZ		16	T
85	1	2 603 105 050	SICHERUNGSRING		11	T
86	1	2 600 203 001	DISTANZHUELSE		00	T
90	1	2 606 610 022	LUEFTER		11	T
199	1	1 601 110 265	KLEBESCHILD		15	T
655	1	2 607 010 079	TEILESATZ		00	Z
680	1	2 607 001 069	PARALLELANSCHLA		00	Z
682	1	2 607 001 069	PARALLELANSCHLA		00	Z
683	1	2 603 490 001	FESTSTELLSCHRAU		11	Z
684	1	2 601 314 004	KLEMMHALTER		11	Z
700	1	2 601 001 068	ABSAUGVORRICHT		00	Z
757	1	1 609 200 265	SCHRAUBENDREHE	GR.2 .	00	Z
801	1	2 605 104 982	GEHAUESESCHALE	GRUEN	36	T
805	1	1 604 460 163	NETZANSCHLUSSL	Ø 7 MM, L=4 M .	26	T
808	1	1 601 106 999	TYPSCHEILD	26x52 MM .	15	T
810	1	2 604 321 904	KOHLBUERSTENS		22	T
813	1	1 600 301 900	SINTERBUCHSE		11	T
814	1	2 600 905 039	RILLENKUGELLAGE	9 MM .	24	T
825	1	2 916 080 005	SICHERUNGSSCHEI	DIN 6799-2,3 .	10	T
829	1	2 605 807 908	LAGERBRUECKE		28	T
831	1	2 914 500 009	KOMBI-SCHRAUBE	DIN7985-M4x18Z1-4.8 .	10	T
838	1	2 601 321 900	ROLLENHEBEL		23	T

Ersatzteil-Lieferung über BOSCH Elektrowerkzeug-Kundendienststellen. Bei Ersatzteil-Bestellungen bitte 10-stellige Maschinen-Bestellnummer angeben.

