

**Typ 0 601 582 4... = GST 60 PAE**

Stand 90-99  
Issue 94-10

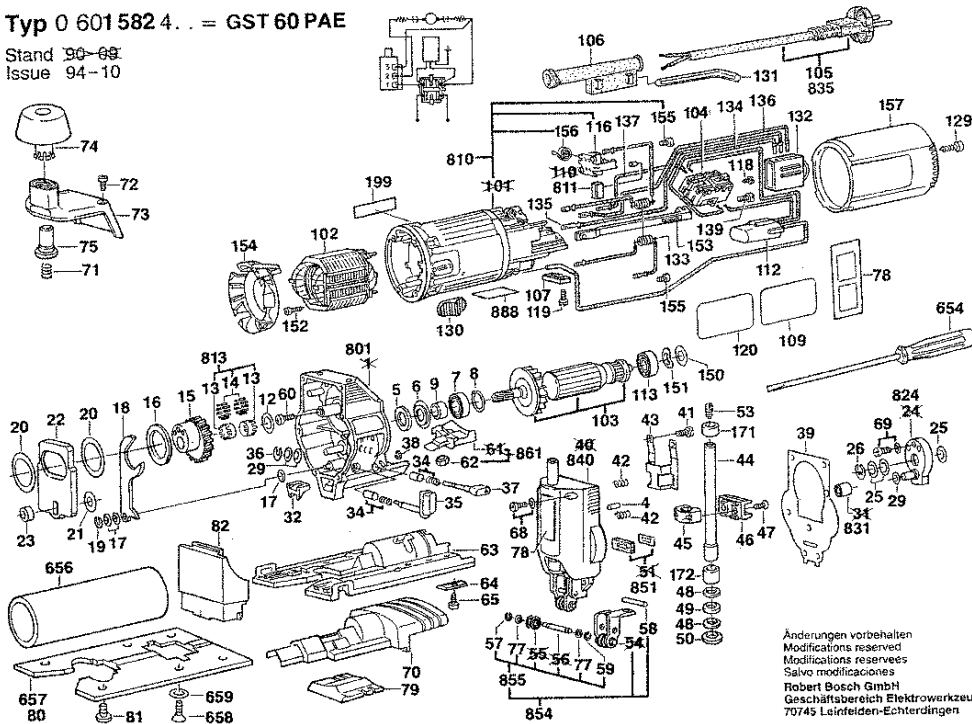

Änderungen vorbehalten  
Modifications reserved  
Modificaciones reservadas  
Salvo modificaciones  
Robert Bosch GmbH  
Geschäftsbereich Elektrowerkzeuge  
70745 Leinfelden-Echterdingen

Bitte beachten Instandsetzung, Änderung und Prüfung von Elektrowerkzeugen sind fachgerecht durchzuführen. Die Sicherheitsvorschriften nach IEC, EN, VDE, AFNOR und weitere in den einzelnen demzufolge Vorschriften sind einzuhalten. Technische und Preisänderungen vorbehalten. Erzeugnisse und Preis/Preisgruppen werden laufend auf neuesten Stand gebracht.

Stand: 31.08.1999

Pos	St	Bestell-Nr.	Bezeichnung	Hinweise/Vorgänger	P	T
4	2	1 903 201 042	NADELROLLE	DIN 5402-A3x11,8-G2	11	T
5	1	2 600 108 077	FILZRING	.	11	T
6	1	2 600 500 002	TELLERSCHEIBE	.	11	T
7	1	2 600 905 021	RILLENKUGELLAGE	9 MM.	21	T
8	1	2 916 660 008	SICHERUNGSRING	DIN 472-24x1,2 MM.	11	T
9	1	2 600 400 008	STECKHUELSE	.	11	T
12	1	2 600 101 616	AUSGLEICHSCHEIB	0,5 MM.	11	T
13	2	2 600 913 036	NADELKAEFIG	.	11	T
14	20	2 603 201 037	NADELROLLE	1,5x5,8 MM.	11	T
15	1	2 606 320 048	EXZENTERZAHNRA	Z=37.	34	T
16	1	2 600 102 653	AUSGLEICHSCHEIB	1,0 MM.	11	T
17	1	2 600 100 515	AUSGLEICHSCHEIB	0,3 MM.	11	T
17	1	2 600 100 516	AUSGLEICHSCHEIB	0,5 MM.	11	T
18	1	2 601 923 004	GABELHEBEL	.	13	T
19	1	2 916 080 007	SICHERUNGSSCHEI	DIN 6799-4-Fst.	10	T
20	2	2 600 102 652	AUSGLEICHSCHEIB	0,5 MM.	11	T
21	1	2 600 100 625	AUSGLEICHSCHEIB	0,1 MM.	11	T
21	1	2 600 100 626	AUSGLEICHSCHEIB	0,2 MM.	11	T
21	1	2 600 100 627	AUSGLEICHSCHEIB	0,3 MM.	11	T
21	1	2 600 100 628	AUSGLEICHSCHEIB	0,5 MM.	11	T
22	1	2 601 098 003	AUSGLEICHGEWICH	.	21	T
23	1	2 600 309 009	DISTANZHUELSE	.	11	T
25	1	2 600 100 575	AUSGLEICHSCHEIB	0,2 MM.	11	T
25	1	2 600 100 576	AUSGLEICHSCHEIB	0,3 MM.	11	T
25	1	2 600 100 577	AUSGLEICHSCHEIB	0,5 MM.	11	T
26	1	2 916 080 910	SICHERUNGSSCHEI	DIN 6799-7-Fst.	10	T
29	2	2 600 100 568	AUSGLEICHSCHEIB	0,5 MM.	11	T
29	1	2 600 100 569	AUSGLEICHSCHEIB	1,0 MM.	11	T
32	1	2 602 305 042	LUFTABSCHNEIDER	.	11	T
34	2	2 600 590 006	RASTKAPPE	.	11	T
35	1	2 602 026 036	DREHKNOPF	SCHWARZ	13	T
36	1	2 916 080 008	SICHERUNGSSCHEI	DIN 6799-5-Fst.	10	T
37	1	2 602 026 037	DREHKNOPF	SCHWARZ	11	T
38	1	2 600 116 006	SICHERUNGSRING	.	11	T
39	1	2 601 015 050	DICHTUNG	.	11	T
41	2	2 603 410 048	GEWINDEFURCHSC	M 4x8.	11	T
42	2	2 604 613 000	DRUCKFEDER	.	11	T
43	1	2 601 322 010	FUEHRUNGSBUERGE	.	14	T
44	1	2 600 780 034	HUBSTANGE	.	26	T
45	1	2 602 329 011	KLEMMBUERGE	.	14	T

Pos	St	Bestell-Nr.	Bezeichnung	Hinweise/Vorgänger	P	T
46	1	2 601 321 022	GLEITSTUECK	31/35 MM.	18	T
47	2	2 603 421 040	SENKSCRAUBE	DIN 7962-M3,5x8-10,9.	11	T
48	1	2 600 112 031	STUETZSCHEIBE	0,5 MM.	11	T
49	1	2 600 290 017	DICHTRING	.	11	T
50	1	2 600 101 612	AUSGLEICHSCHEIB	0,5 MM.	11	T
53	1	2 603 400 000	KLEMMSCRAUBE	.	12	T
57	1	2 600 116 011	SICHERUNGSSCHEI	.	11	T
58	1	2 917 530 101	ZYLINDERSTIFT	DIN 6325-4M6x24.	13	T
59	1	2 916 080 005	SICHERUNGSSCHEI	DIN 6799-2,3.	10	T
60	5	2 914 201 709	TORX-LINSENSCHR	4x25-ST-N67F 821 48.	10	T
62	2	2 915 011 007	SECHSKANTMUTTE	DIN 934-M6-8-A.	10	Z
63	1	2 608 000 073	GRUNDPLATTE	.	29	T
64	1	2 601 030 007	PROFILLEISTE	.	14	T
65	1	2 910 141 197	INNENSECHSKANTS	DIN 912-M6x16-8.8.	10	T
68	2	2 914 501 012	KOMBI-SCHRAUBE	DIN 7985-AM4x12.	10	T
69	2	2 914 551 176	SCHRAUBE	DIN 7985-M4x12MM.	10	T
70	1	2 605 730 033	SAUGUESE	.	12	T
71	1	2 604 616 001	DRUCKFEDER	.	11	T
72	2	2 914 501 022	KOMBI-SCHRAUBE	DIN 7985-M 5x10 MM-4	11	T
73	1	2 605 702 002	FLANSCHSTUTZEN	.	15	T
74	1	2 603 231 002	HANDGRIF	SCHWARZ	17	T
75	1	2 600 421 000	RASTHUELSE	.	11	T
77	2	2 600 100 032	AUSGLEICHSCHEIB	0,2 MM.	11	T
78	1	2 601 110 764	KLEBESCHILD	.	00	T
79	1	2 601 099 013	PLATTE	.	11	T
80	1	2 601 099 029	PLATTE	.	17	T
81	6	2 910 021 116	ZYLINDERSCHRAUB	DIN 84-AM 4x6-8.8.	10	T
82	1	2 601 320 022	ABDECKHAUBE	BLAU	13	T
90	1	2 601 322 021	SCHUTZVORRICHT	.	16	T
91	2	2 910 011 128	ZYLINDERSCHRAUB	DIN 84-AM4x18-5.8.	10	T
102	1	2 604 220 447	POLSCHUH	230-240V.	30	T
103	1	2 604 010 578	ANKER	230-240V.	38	T
104	1	2 607 200 093	EINVAUS-SCHALTER	.	26	T
106	1	2 600 703 027	TUELLE	Ø 7 MM.	11	T
106	1	2 600 703 028	TUELLE	Ø 8,2 MM.	11	T
106	1	2 600 703 026	TUELLE	Ø 9,4 MM.	11	T
107	1	2 601 035 001	LEITUNGSHALTER	.	11	T
109	1	2 601 110 787	KLEBESCHILD	SONNENSEITE	12	T
112	1	2 607 329 104	ENTSTOERKONDEN	.	22	T
113	1	1 900 905 018	RILLENKUGELLAGE	DIN 625-627-2Z.	29	T

