

Typ 0 601 582 0 . .

Stand
Issue } 94 - 09

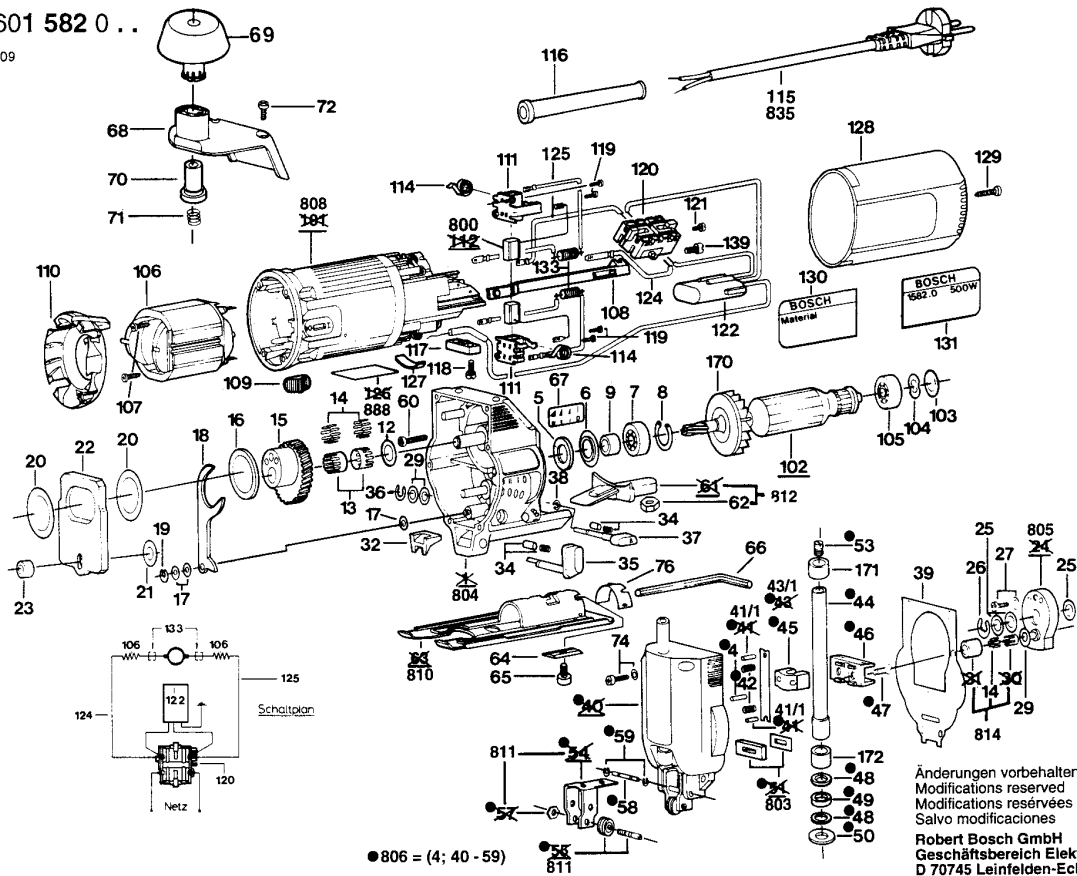

Bitte beachten: Instandsetzung, Änderung und Prüfung von Elektrowerkzeugen sind fachgerecht durchzuführen. Die Sicherheitsvorschriften nach IEC, EM, VDE, AFNOR und weitere in den einzelnen Ländern gültige Vorschriften sind einzuhalten. Technische und Preisänderungen vorbehalten. Erzeugnisse und Preise / Preisgruppen werden laufend auf neuesten Stand gebracht.

Stand: 30.08.1999

Pos	St	Bestell-Nr.	Bezeichnung	Hinweise/Vorgänger	P
4	2	1 903 201 042	NADELROLLE	DIN 5402-A3x11,8-G2 .	11 T
5	1	2 600 108 077	FILZRING	.	11 T
6	1	2 600 500 002	FUEHRUNGSHUELS	.	11 T
7	1	2 600 905 021	RILLENKUGELLAGE	9 MM .	21 T
8	1	2 916 660 008	SICHERUNGSRING	DIN 472-24x1,2 MM .	11 T
9	1	2 600 400 008	STECKERHUELSE	.	11 T
12	1	2 600 101 616	AUSGLEICHSCHEIB	0,5 MM .	11 T
13	2	2 600 913 036	NADELKAEFIG	.	11 T
14	20	2 603 201 037	NADELROLLE	1,5x5,8 MM .	11 T
15	1	2 606 320 048	EXZENTERZAHNRA	Z=37 .	34 T
16	1	2 600 102 653	AUSGLEICHSCHEIB	1,0 MM .	11 T
17	2	2 600 100 515	UNTERLEGSCHIEBE	0,3 MM .	11 T
17	1	2 600 100 516	UNTERLEGSCHIEBE	0,5 MM .	11 T
18	1	2 601 923 004	GABELHEBEL	.	13 T
19	1	2 916 080 007	SICHERUNGSSCHEI	DIN 6799-4-FSt .	10 T
20	2	2 600 102 652	AUSGLEICHSCHEIB	0,5 MM .	11 T
21	1	2 600 100 625	AUSGLEICHSCHEIB	0,1 MM .	11 T
21	1	2 600 100 626	AUSGLEICHSCHEIB	0,2 MM .	11 T
21	1	2 600 100 627	AUSGLEICHSCHEIB	0,3 MM .	11 T
21	1	2 600 100 628	AUSGLEICHSCHEIB	0,5 MM .	11 T
22	1	2 601 098 003	AUSGLEICHGEWIC	.	21 T
23	1	2 600 309 009	DISTANZHUELSE	.	11 T
25	1	2 600 100 575	UNTERLEGSCHIEBE	0,2 MM .	11 T
25	1	2 600 100 576	UNTERLEGSCHIEBE	0,3 MM .	11 T
25	1	2 600 100 577	UNTERLEGSCHIEBE	0,5 MM .	11 T
26	1	2 916 080 910	SICHERUNGSSCHEI	DIN 6799-7-FSt .	10 T
27	2	2 914 501 012	KOMBI-SCHRAUBE	DIN 7985-AM4x12 .	10 T
29	2	2 600 100 568	AUSGLEICHSCHEIB	0,5 MM .	11 T
29	1	2 600 100 569	AUSGLEICHSCHEIB	1,0 MM .	11 T
29	1	2 600 100 607	AUSGLEICHSCHEIB	0,3 MM .	11 T
32	1	2 602 305 042	LUFTABSCHIEDER	.	11 T
34	2	2 600 590 006	ABDECKKAPPE	.	11 T
35	1	2 602 026 036	DREHKNOPF	.	13 T
36	1	2 916 080 908	SICHERUNGSSCHEI	5 DIN 6799 .	10 T
37	1	2 602 026 037	DREHKNOPF	SCHWARZ	11 T
38	1	2 600 116 009	SICHERUNGSRING	.	10 T
39	1	2 601 015 050	DICHTUNG	.	11 T
41	2	2 603 410 048	GEWINDEFURCHSC	M 4x8 .	11 T
42	2	2 604 613 000	DRUCKFEDER	.	11 T
43	1	2 601 322 010	FUEHRUNGSBUEGE	.	14 T

Pos	St	Bestell-Nr.	Bezeichnung	Hinweise/Vorgänger	P
44	1	2 600 780 034	HUBSTANGE	.	26 T
45	1	2 602 329 011	HALTEBUEGEL	.	14 T
46	1	2 601 321 022	GLEITSTUECK	31/35 MM .	18 T
47	2	2 603 421 040	SENKSCHRAUBE	DIN 7962-M3,5x8-10.9 .	11 T
48	1	2 600 112 031	STUETZSCHEIBE	0,5 MM .	11 T
49	1	2 600 290 017	DICHTUNG	.	11 T
50	1	2 600 101 612	AUSGLEICHSCHEIB	0,5 MM .	11 T
53	1	2 603 400 000	KLEMMSCHRAUBE	.	12 T
58	1	2 603 105 029	LAGERBOLZEN	.	12 T
59	1	2 916 080 906	SICHERUNGSSCHEI	DIN 6799-3,2 .	10 T
60	4	2 914 201 709	TORX-LINSENSCHR	4x25-ST-N67F 821 48 .	00 T
62	2	2 915 011 007	SECHSKANTMUTTE	DIN 934-M6-8-A .	10 Z
64	1	2 601 030 019	PROFILLEISTE	.	13 T
65	1	2 910 141 197	INNENSECHSKANT	DIN 912-M6x16-8.8 .	10 T
66	1	1 907 950 006	WINKELSCHRAUBE	DIN 911-SW5 .	15 T
68	1	2 605 702 002	FLANSCHSTUTZEN	.	15 T
69	1	2 603 231 002	HANDGRIF	SCHWARZ	17 T
70	1	2 600 421 000	RASTHUELSE	.	11 T
71	1	2 604 616 001	DRUCKFEDER	.	11 T
72	2	2 914 501 022	KOMBI-SCHRAUBE	DIN 7985-M 5x10 MM-4,	11 T
74	2	2 914 501 012	KOMBI-SCHRAUBE	DIN 7985-AM4x12 .	10 T
75	2	2 914 551 176	SCHRAUBE MIKROV	DIN 7985-M4x12MM .	10 T
76	1	2 601 328 044	SKALENPLATTE	.	11 T
90	1	2 601 322 021	SCHUTZVORRICHT	.	16 T
91	2	2 910 011 128	ZYLINDERSCHRAUB	DIN 84-AM4x18-5.8 .	10 T
102	1	2 604 010 578	ANKER	230-240V .	38 T
103	1	2 600 101 027	DISTANZSCHEIBE	0,3 MM .	11 T
103	1	2 600 101 022	UNTERLEGSCHIEBE	0,2 MM .	11 T
103	1	2 600 101 020	UNTERLEGSCHIEBE	0,5 MM .	11 T
104	1	2 600 150 004	FEDERSCHIEBE	.	11 T
105	1	1 900 905 018	RILLENKUGELLAGE	DIN 625-627-2Z .	29 T
106	1	2 604 220 445	POLSCHUH	220V .	32 T
107	2	2 603 435 015	KREUZSCHLITZSCH	DIN 7981-ST3,5x9,5-F .	11 T
108	1	2 602 319 005	VERSTELLHEBEL	BLAU	11 T
109	1	2 602 026 015	SCHALTERGRIF	SCHWARZ	11 T
110	1	2 601 328 045	ABDECKSCHEIBE	.	12 T
111	2	2 601 323 021	BUERSTENHALTER	.	11 T
114	2	2 604 652 009	SPIRALFEDER	.	11 T
116	1	2 600 703 012	TUELLE	Ø 6,5-Ø 6,9x95 MM .	12 T
116	1	2 600 703 013	TUELLE	Ø 7,6-Ø 8,2x95 MM .	12 T



BOSCH

Elektrowerkzeuge

PENDELSTICHSÄGE

0 601 582 003

DVD-ROM 01/2003

Typ 0 601 582 0 . .

Stand 94 - 09
Issue

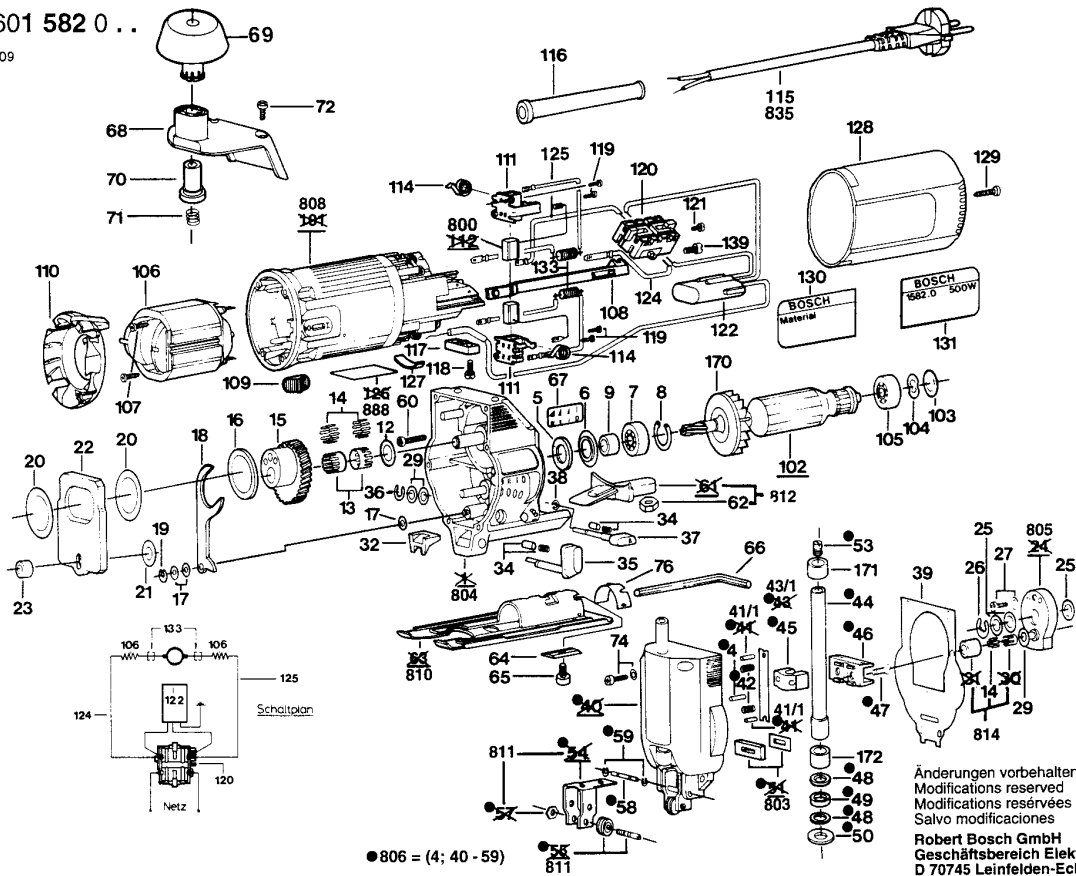

Änderungen vorbehalten
 Modifications reserved
 Modifications réservées
 Salvo modificaciones

Robert Bosch GmbH
 Geschäftsbereich Elektrowerkzeuge
 D 70745 Leinfelden-Echterdingen

Bitte beachten: Instandsetzung, Änderung und Prüfung von Elektrowerkzeugen sind fachgerecht durchzuführen.
 Die Sicherheitsvorschriften nach IEC, EM, VDE, AFNOR und weitere in den einzelnen Ländern gültige Vorschriften sind einzuhalten.
 Technische und Preisänderungen vorbehalten. Erzeugnisse und Preise / Preisgruppen werden laufend auf neuesten Stand gebracht.

Stand: 30.08.1999

Pos	St	Bestell-Nr.	Bezeichnung	Hinweise/Vorgänger	P
116	1	2 600 703 011	TUELLE	Ø 8,3-Ø 9,4x95 MM .	11 T
117	1	2 601 035 001	LEITUNGSHALTER	.	11 T
118	2	2 910 611 019	BLECHSCHRAUBE	DIN 7981-ST3,9x16-C-H	13 T
119	4	2 910 611 005	BLECHSCHRAUBE	DIN7981-ST2,9x9,5-C-H	10 Z
120	1	2 607 200 093	EIN/AUS-SCHALTER	.	26 T
121	4	2 603 410 001	ZYLINDERSCHRAUB	M3x6,5-4.8 .	11 T
122	1	2 607 329 104	ENTSTOERKONDEN	.	22 T
124	1	2 604 448 044	VERBINDUNGSLEIT	L=86MM WEISS	11 T
125	1	2 604 448 056	VERBINDUNGSLEIT	L=136MM WEISS	11 T
127	1	1 600 026 000	ZWISCHENSTUECK	.	10 T
128	1	2 600 508 036	GEHAUSEDECKEL	BLAU	22 T
129	1	2 910 601 321	SENKBLECHSCHRA	DIN 7982-ST3,9x22C-H .	10 T
130	1	2 601 110 237	KLEBESCHILD	.	11 T
131	1	2 601 110 321	KLEBESCHILD	.	00 T
133	2	2 604 465 106	ENTSTOERDROSSE	.	16 T
139	1	2 910 611 006	BLECHSCHRAUBE	DIN 7981-ST2,9x13-C-H	10 T
170	1	2 606 610 049	LUEFTER	.	12 T
171	1	2 600 301 046	LAGERBUCHSE	.	11 T
172	1	2 600 301 045	LAGERBUCHSE	.	12 T
199	1	1 601 110 265	KLEBESCHILD	.	15 T
650	1	2 607 010 024	SAEGEBLATTSATZ	.	00 Z
651	1	1 609 200 265	SCHRAUBENDREHE	GR.2 .	00 Z
700	1	2 607 001 069	PARALLELANSCHLA	.	00 Z
700	1	2 607 001 068	ABSAUGVORRICHT	.	00 Z
701	1	2 601 016 065	SPANREISSCHUTZ	.	16 Z
702	1	2 607 010 079	TEILESATZ	.	00 Z
703	1	2 608 135 048	WELLMATERIALSAE	.	00 Z
704	1	2 608 598 001	KLEMMHALTER	.	00 Z
800	1	2 604 320 912	KOHLEBUERSTENS	.	22 T
803	1	2 601 015 901	DICHTPLATTE	.	11 T
804	1	2 605 808 915	GETRIEBEGEHAEU	.	41 T
805	1	2 601 072 901	EXZENTERSCHEIBE	.	20 T
806	1	2 605 808 914	GETRIEBEDECKEL	.	43 T
807	1	2 916 080 005	SICHERUNGSSCHEI	DIN 6799-2,3 .	10 T
808	1	2 605 108 904	MOTORGEHAUSE	BLAU	30 T
810	1	2 601 016 900	FUSSPLATTE	.	00 T
811	1	2 601 321 901	ROLLENHEBEL	.	28 T
812	1	2 605 500 900	LUEFTERDECKEL	.	14 T
813	1	2 600 116 009	SICHERUNGSRING	.	10 T
814	1	2 600 917 900	NADELHUELSE	.	21 T

Pos	St	Bestell-Nr.	Bezeichnung	Hinweise/Vorgänger	P
835	1	1 604 460 163	NETZANSCHLUSSL	Ø 7 MM, L=4 M .	26 T
888	1	1 601 106 999	TYPSCILD	26x52 MM .	15 T

Ersatzteil-Lieferung über BOSCH Elektrowerkzeug-Kundendienststellen. Bei Ersatzteil-Bestellungen bitte 10-stellige Maschinen-Bestellnummer angeben.