

Typ 0 601 652 0... = GKS 75 S

Stand | 95-11-26
 Issue | 97-12-15

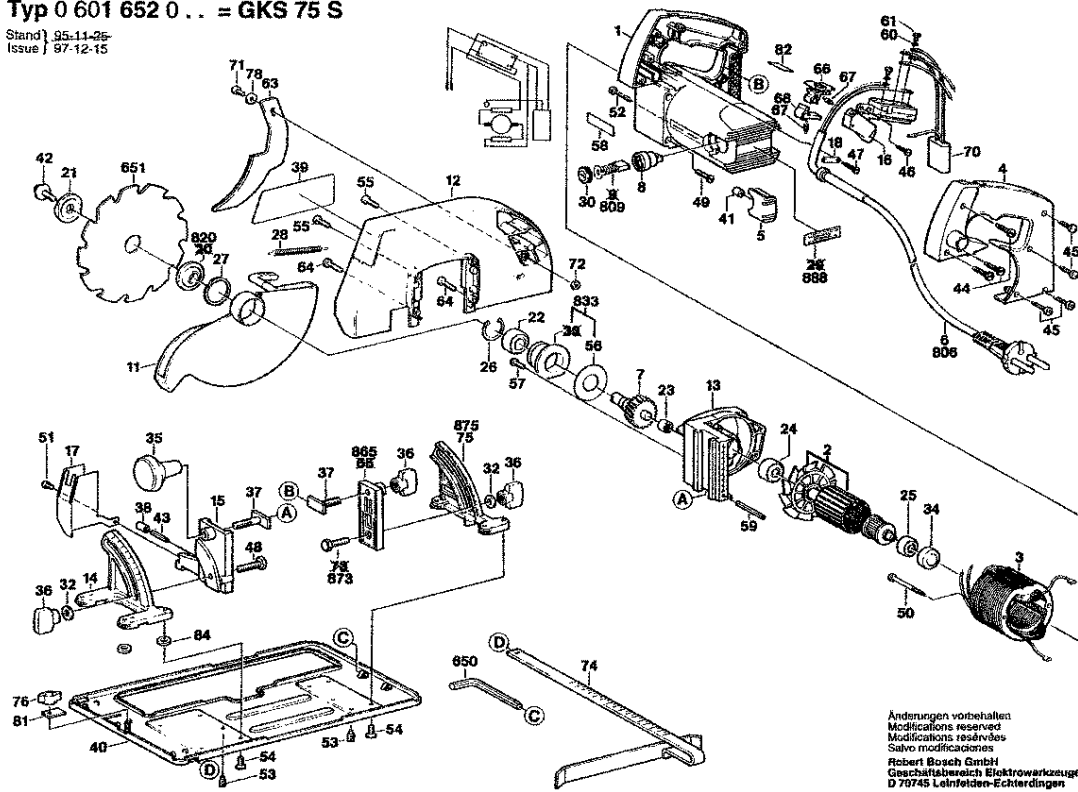

Änderungen vorbehalten
 Modifications reserved
 Modifications réservés
 Salvo modificaciones
 Robert Bosch GmbH
 Geschäftsbereich Elektrowerkzeuge
 D 70745 Leinfelden-Echterdingen

Bitte beachten Instandsetzung, Änderung und Prüfung von Elektrowerkzeugen sind fachgerecht durchführen.
 Die Sicherheitsvorschriften nach IEC, EN, VDE, AFNOR und weitere in den einzelnen dazugehörigen Vorschriften sind einzuhalten.
 Technische und Preisänderungen vorbehalten Erzeugnisse und Preise/Preisgruppen werden laufend auf neuesten Stand gebracht

Stand: 20.04.1999

Pos	St	Bestell-Nr.	Bezeichnung	Hinweise/Vorgänger	P
1	1	3 605 108 548	MOTORGEHAEUSE	BLAU	35 T
2	1	3 604 011 520	ANKER	220V	49 T
2/90	1	3 606 610 515	LUEFTER		18 T
3	1	3 604 220 508	POLSCHUH	220V	41 T
4	1	3 605 500 572	GRIFFSCHALE	BLAU	24 T
5	2	3 605 500 573	GEHAEUSEDECKEL	BLAU	14 T
7	1	3 606 328 508	WELLE MIT	Z=61	37 T
7	1	3 606 328 507	WELLE MIT		34 T
8	2	3 600 492 505	BUERSTENHALTER		26 T
11	1	3 605 500 541	PENDELSCHUTZHA		33 T
12	1	3 605 500 537	SCHUTZHAUBE		35 T
13	1	3 605 806 506	GETRIEBEGEHAUS		33 T
14	1	3 605 702 529	SKALENTRAEGER		29 T
15	1	3 605 702 558	TIEFENANSCHLAG		27 T
16	1	3 607 200 508	EIN/AUS-SCHALTER		33 T
17	1	3 605 510 528	SCHUTZBUEGEL		30 T
18	1	3 601 032 500	BEFESTIGUNGSSCH		20 T
21	1	3 600 144 507	SPANNSCHEIBE		17 T
22	1	3 600 900 521	RILLENKUGELLAGE		28 T
23	1	3 600 910 502	NADELLAGER		18 T
24	1	3 600 900 520	RILLENKUGELLAGE		28 T
25	1	2 610 904 891	RILLENKUGELLAGE		29 T
26	1	3 600 119 505	SICHERUNGSRING		13 T
27	1	3 600 119 506	SICHERUNGSRING		13 T
28	1	2 610 909 254	ZUGFEDER		20 T
30	2	2 610 994 437	SCHRAUBKAPPE		14 T
31	1	3 600 707 503	TUELLE	Ø 9,4 MM	00 T
32	2	3 600 100 515	UNTERLEGSCHLEIBE		13 T
34	1	3 600 206 502	GUMMIRING		11 T
35	1	3 603 231 516	ZUSATZHANDGRIFF	M8 SCHWARZ	27 T
36	3	3 603 231 524	FLUEGELMUTTER	M8	16 T
37	2	3 603 440 502	T-NUTENSCHRAUBE	M 8x45 MM	13 T
38	1	3 600 707 504	GUMMIPUFFER		13 T
39	1	3 601 119 647	HINWEISSCHILD		15 T
40	1	3 601 440 510	GRUNDPLATTE	396x230 MM	37 T
41	2	3 600 305 500	RUNDGUMMI		13 T
42	1	3 603 450 501	INNENSECHSKANTS		14 T
44	3	2 914 201 710	TORX-LINSENSCHR	4x30MM	10 T
45	4	2 910 611 029	BLECHSCHRAUBE	DIN 7971-BZ4,2x25	13 T
46	2	2 910 611 025	BLECHSCHRAUBE	DIN 7981-ST4,2x13-C-F	10 T

Pos	St	Bestell-Nr.	Bezeichnung	Hinweise/Vorgänger	P
47	2	2 910 611 012	BLECHSCHRAUBE	DIN 7981-ST3,5x16-C-F	10 Z
48	1	2 911 061 246	SECHSKANTSCHRA	DIN 933-M8x30-8.8	10 T
49	4	2 914 411 064	ZYLINDERSCHRAUB	DIN 7500-CM5x25-ST	13 T
50	2	1 613 412 001	BLECHSCHRAUBE	B 4,8x68 MM	11 T
51	2	2 914 461 402	GEWINDEFURCHSC	DIN 7500-BM 4x10-ST	10 T
52	4	2 910 611 483	BLECHSCHRAUBE	DIN 7982-ST3,9x45-F-F	13 T
53	2	3 603 415 566	GEWINDESTIFT		14 T
54	8	3 603 415 553	ZYLINDERSCHRAUB		13 Z
55	2	2 914 411 051	ZYLINDERSCHRAUB	DIN 7500 CM 4x20	11 T
56	1	3 601 016 507	DICHTRING		11 T
57	4	3 603 430 502	ZYLINDERSCHRAUB		13 T
58	1	3 601 119 666	FIRMENSCHILD		15 T
59	1	2 917 765 240	SPANNSTIFT	DIN 1481-3x40	13 T
60	4	3 600 151 506	FEDERSCHLEIBE		00 T
61	4	3 603 415 549	FLACHKOPFSCHRA		13 T
63	1	3 601 098 516	SPALTKEIL		31 Z
64	2	2 914 411 049	ZYLINDERSCHRAUB	DIN 7500-CM4x16-ST	13 T
66	1	3 603 231 518	SCHALTHEBEL		16 T
67	2	3 604 648 503	ZUGFEDER		13 T
68	1	3 601 960 500	SPERRHEBEL		15 T
70	1	3 607 328 509	ENTSTOERKONDEN		22 T
71	1	2 910 141 193	INNENSECHSKANTS	DIN 912-M6x12-8.8	10 T
72	1	2 915 011 007	SECHSKANTMUTTE	DIN 934-M6-8-A	10 Z
74	1	2 608 190 002	LAENGSANSCHLAG		23 Z
75	1	3 607 000 518	HALTEWINKEL		36 T
76	1	3 603 480 018	FLUEGELSCHRAUB	M6	12 Z
78	1	2 916 011 014	UNTERLEGSCHLEIBE	DIN 125-A 6,4-ST	10 T
81	1	3 601 030 500	KLEMMSTUECK		24 T
82	1	1 601 110 265	KLEBSCHILD		15 T
83	1	1 601 110 618	HINWEISSCHILD		12 T
84	1	2 916 011 012	UNTERLEGSCHLEIBE	DIN 125-A5,3-ST	10 Z
650	1	1 907 950 006	WINKELSCHRAUBE	DIN 911-SW5	15 T
651	1	3 608 640 518	KREISSAEGEBLATT	Ø 210x30 MM, HM	00 Z
806	1	3 604 460 516	ELKTR LEITG M		33 T
809	1	3 607 014 505	KOHLBUERSTENS		26 T
820	1	3 600 101 510	AUFNAHMEFLANSC		19 T
833	1	3 607 000 566	TEILESATZ		30 T
865	1	3 605 702 536	TIEFENANSCHLAG		23 T
873	1	2 911 051 244	SECHSKANTSCHRA	DIN 933-M8x25-5.6	13 T
875	1	3 605 702 535	HALTEWINKEL		28 T

Typ 0 601 652 0... = GKS 75 S

Stand | 95-11-26
Issue | 97-12-15

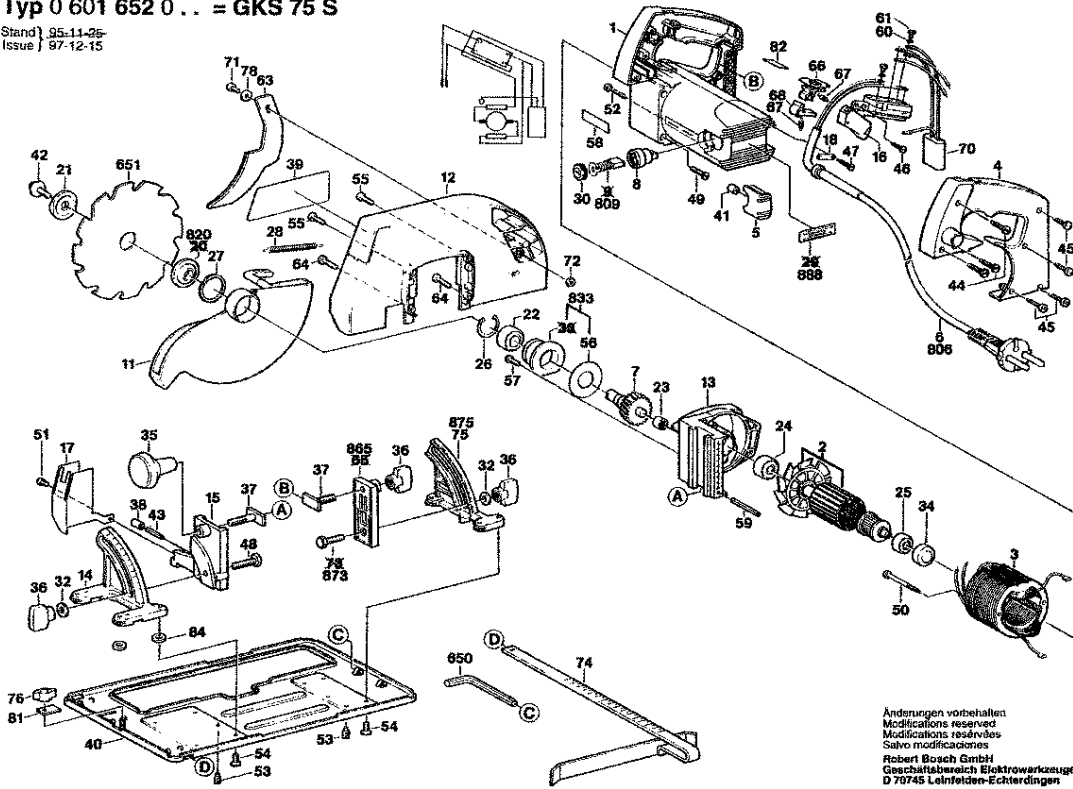

Änderungen vorbehalten
Modifications reserved
Modifications réservées
Salvo modificaciones
Robert Bosch GmbH
Geschäftsbereich Elektrowerkzeuge
D 70745 Leinfelden-Echterdingen

Bitte beachten Instandsetzung, Änderung und Prüfung von Elektrowerkzeugen sind fachgerecht durchführen. Die Sicherheitsvorschriften nach IEC, EN, VDE, AFNOR und weitere in dem einzelnen dem odtulige Vorschriften sind einzuhallen. Technische und Preisänderungen vorbehalten. Erzeugnisse und Preis/Preisgruppen werden laufend auf neuesten Stand gebracht.

Stand: 20.04.1999

Pos	St	Bestell-Nr.	Bezeichnung	Hinweise/Vorgänger	P	
888	1	3 601 119 590	TYPSCILD		16	T

Pos	St	Bestell-Nr.	Bezeichnung	Hinweise/Vorgänger	P	