

Stand 80-09

TYP 3 232 P80K

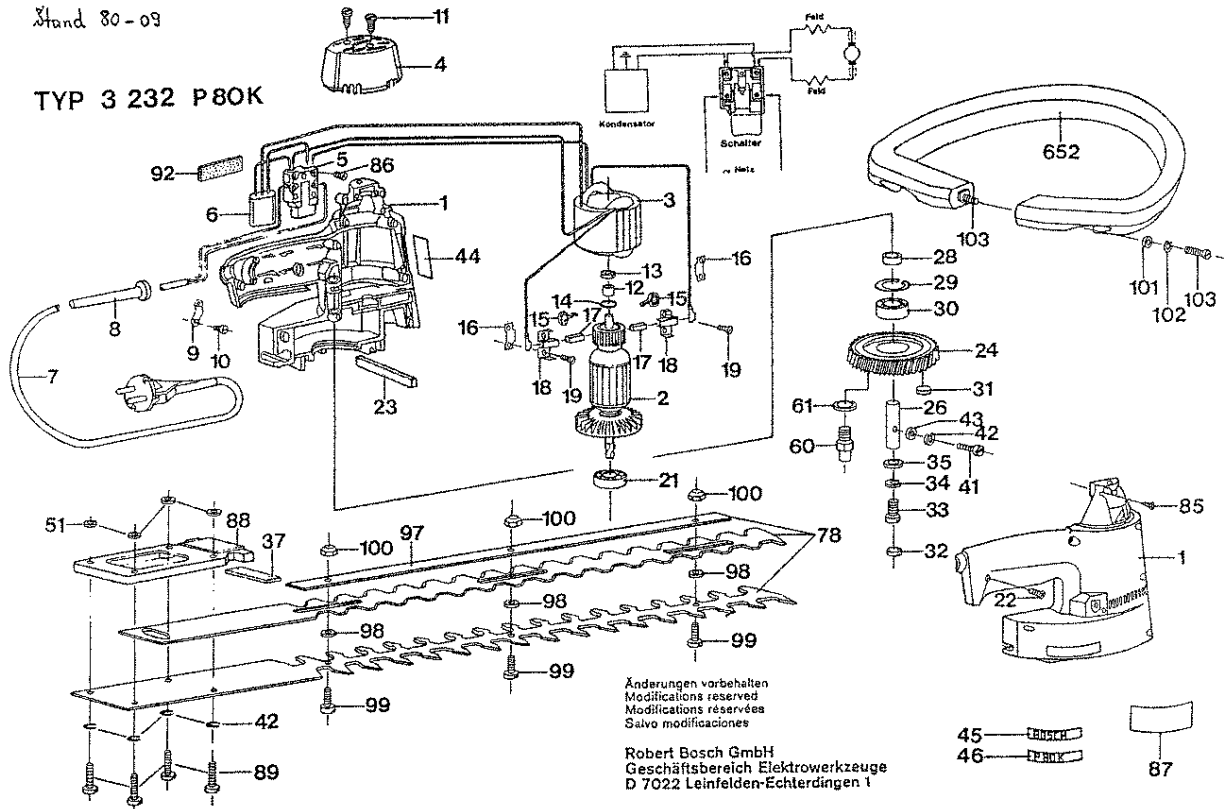

Änderungen vorbehalten
Modifications reserved
Modificaciones reservadas
Salvo modificaciones

Robert Bosch GmbH
Geschäftsbereich Elektrowerkzeuge
D 7022 Leinfelden-Echterdingen 1

Bitte beachten Instandsetzung, Änderung und Prüfung von Elektrowerkzeugen sind fachgerecht durchzuführen. Die Sicherheitsvorschriften nach IEC, EN, VDE, AFNOR und weitere in den einzelnen dem odtliche Vorschriften sind einzuhalten. Technische und Preisänderungen vorbehalten Erzeugnisse und Preise/Preisgruppen werden laufend auf neuesten Stand gebracht

Stand: 22.03.1999

Pos	St	Bestell-Nr.	Bezeichnung	Hinweise/Vorgänger	P	T
1	1	2 605 104 927	GEHAUSESCHALE	GRUEN	00	T
2	1	2 604 010 516	ANKER	220V	00	T
3	1	2 604 220 434	POLSCHUH	220V	00	T
4	1	1 605 500 066	VERSCHLUSSDECK	GRUEN	00	T
5	1	1 607 200 060	DRUCKKNOPFSCHA	.	21	T
5	1	2 607 200 142	EIN/AUS-SCHALTER	.	00	T
6	1	2 607 329 106	ENTSTOERKONDEN	.	00	T
7	1	2 604 460 182	NETZANSCHLUSSLE	.	21	T
8	1	1 600 703 016	TUELLE	Ø 7,5 MM	11	T
8	1	2 600 703 006	TUELLE	Ø 9,5 MM	11	T
8	1	2 600 703 008	TUELLE	Ø 8,2 MM	11	T
9	1	1 601 302 014	BEFESTIGUNGSSCH	.	11	T
10	2	2 910 211 016	BLECHSCHRAUBE	DIN 7971-BZ3,9x6,5	00	T
11	2	2 910 211 017	BLECHSCHRAUBE	DIN 7971-BZ3,9x9,5	10	T
12	1	1 600 301 900	SINTERBUCHSE	.	11	T
13	1	1 600 205 023	FILZRING	.	11	T
14	1	1 610 210 014	O-RING	.	11	T
15	2	1 604 652 004	SPIRALFEDER	.	11	T
16	2	1 601 034 025	BUERSTENPLATTE	.	00	T
18	2	1 601 323 007	BUERSTENHALTER	.	00	T
19	4	2 910 601 004	BLECHSCHRAUBE	DIN 7972-BZ2,9x6,5	00	T
21	1	1 900 905 029	RILLENKUGELLAGE	DIN 625-608-2Z-C3	26	T
22	7	2 910 611 019	BLECHSCHRAUBE	DIN 7981-ST3,9x16-C-I	13	T
23	1	1 601 005 003	FILZSTREIFEN	.	00	T
24	1	2 606 320 020	STIRNRAD	Z=61	00	T
26	1	2 603 103 009	LAGERBOLZEN	.	00	T
28	1	2 600 200 003	DISTANZSCHEIBE	.	00	T
29	1	2 916 660 012	SICHERUNGSRING	30x1,2MM, DIN 472	11	T
30	1	2 600 900 003	RILLENKUGELLAGE	.	00	T
31	1	2 600 005 003	FILZSCHEIBE	.	00	T
32	1	2 600 005 001	FILZSCHEIBE	.	11	T
33	1	2 910 021 154	ZYLINDERSCHRAUB	DIN 84-AM5x12-8.8	10	T
34	1	2 916 690 004	FEDERRING	DIN 128-A5-FST	11	T
35	1	2 916 021 011	UNTERLEGSCHHEIBE	5-ST	00	T
37	1	2 601 005 003	FILZSTREIFEN	.	00	T
41	1	2 910 021 125	ZYLINDERSCHRAUB	DIN 84-AM4x15-8.8	10	T
42	5	2 916 690 003	FEDERRING	DIN 128-A4-FST	10	T
43	1	2 916 011 010	UNTERLEGSCHHEIBE	DIN 125-A4,3-ST	10	T
44	1	2 601 105 051	TYPSCCHILD	.	11	T
45	1	1 601 110 013	KLEBESCHILD	.	11	T

Pos	St	Bestell-Nr.	Bezeichnung	Hinweise/Vorgänger	P	T
46	1	2 601 110 024	HINWEISSCHILD	.	00	T
51	4	2 600 113 008	SICHERUNGSSCHEI	.	00	T
53	2	2 915 011 007	SECHSKANTMUTTE	DIN 934-M6-8-A	10	Z
60	2	2 603 527 007	GEWINDEBOLZEN	.	00	T
61	2	2 600 101 651	AUSGLEICHSCHEIB	0,2 MM	00	T
61	1	2 600 101 654	AUSGLEICHSCHEIB	0,3 MM	11	T
78	1	2 608 635 074	MESSERSATZ	.	00	T
85	2	2 914 201 664	TORX-LINSENSCHR	C Tx10 2,9x9,5 DIN 798	10	T
86	4	2 603 410 001	ZYLINDERSCHRAUB	M3x6,5-4.8	11	T
87	1	2 601 110 022	KLEBESCHILD	.	00	T
88	1	2 601 010 023	ABDECKPLATTE	.	00	T
89	4	2 603 410 016	FLACHKOPFSCHRA	M 4x20 MM	11	T
92	1	1 602 381 001	ISOLIERSTREIFEN	33x10x6 MM	11	T
97	1	2 601 000 033	FUEHRUNGSLAISTE	.	20	T
98	3	2 600 100 027	STUETZSCHEIBE	.	11	T
99	3	2 910 021 125	ZYLINDERSCHRAUB	DIN 84-AM4x15-8.8	10	T
100	1	2 915 061 002	SECHSKANTMUTTE	DIN 985-M4-8	10	T
101	2	2 916 011 014	UNTERLEGSCHHEIBE	DIN 125-A 6,4-ST	10	T
102	2	2 916 690 005	FEDERRING	M 6	11	T
103	2	2 910 011 201	ZYLINDERSCHRAUB	AM 6x20 DIN 84-5.8	00	T
200	1	2 604 410 022	ELEKTR LEITUNG	.	00	T
201	1	2 604 448 047	ELEKTR LEITUNG	.	00	T
202	1	2 604 448 048	ELEKTR LEITUNG	.	00	T
652	1	2 602 025 004	BUEGELGRIF	.	00	Z
700	1	1 605 411 023	STAUBBEUTEL	.	00	Z
800	1	0 603 299 003	INSTANDSETZUNGS	.	00	E
800	1	0 603 299 002	INSTANDSETZUNGS	.	00	T
801	1	0 603 907 203	TEILESATZ	.	00	T
817	1	1 604 321 900	KOHLBUERSTENS	.	19	T