

0 611 210 503
 Issue /
 Stand | 03-06-17

Fig./Abb. 1

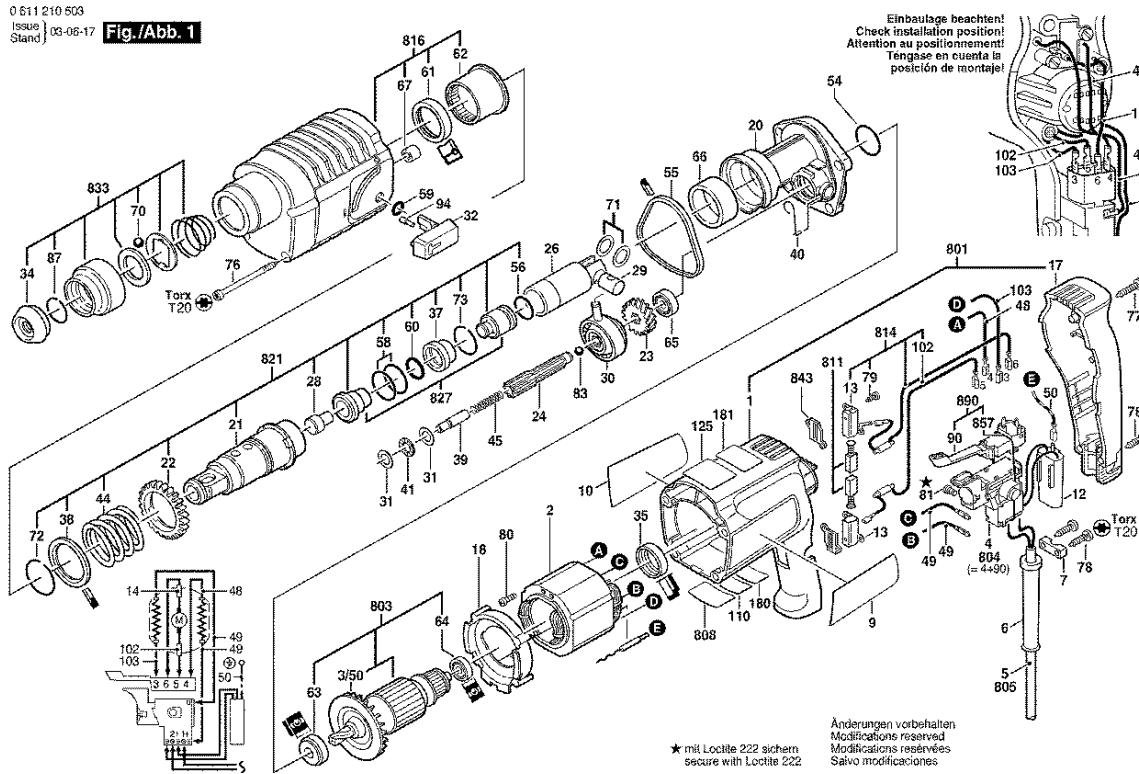

Bitte beachten Instandsetzung Änderung und Prüfung von Elektrowerkzeugen sind fachgerecht durchzuführen
 Die Sicherheitsvorschriften nach IECEN, VDE, AFNOR, und weitere in den einzelnen Ländern gültige Vorschriften sind einzuhalten
 Technische und Preisänderungen vorbehalten/Erzeugnisse und Preis/Preisgruppen werden laufend auf neuesten Stand gebracht

Stand: 06.10.1998

Pos	St	Bestell-Nr.	Bezeichnung	Hinweise/Vorgänger	P	T
2	1	2 604 220 429	POLSCHUH	220-230V .	31	T
3/50	1	1 616 610 072	LUEFTER	SCHWARZ	12	T
4	1	2 607 200 209	EINWAUS-SCHALTER	.	35	T
6	1	2 600 703 011	TUELLE	Ø 8,3-Ø 9,4x95 MM .	11	T
7	1	1 611 035 005	LEITUNGSHALTER	.	11	T
9	1	1 611 110 416	FIRMENSCHILD	.	14	T
10	1	1 611 110 417	HINWEISSCHILD	.	12	T
12	1	2 607 329 096	ENTSTOERKONDEN	.	20	T
17	1	1 615 132 034	GEHAEUSEDECKEL	SCHWARZ	18	T
18	1	1 610 522 008	LUFTLEITRING	.	11	T
20	1	1 615 700 037	ZWISCHENFLANSCH	.	28	T
21	1	1 616 490 058	RASTHUELSE	SDS-PLUS .	39	T
22	1	1 616 320 007	STIRNRAD	Z=46 .	20	T
23	1	1 616 320 002	STIRNRAD	Z=6/21 .	29	T
24	1	1 613 060 010	ZAHNWELLE	Z= 6/10 .	31	T
26	1	1 618 700 052	HAMMERKOLBEN	.	25	T
28	1	1 613 124 026	SCHLAGBOLZEN	.	14	T
29	1	1 613 105 012	KOLBENBOLZEN	.	15	T
30	1	1 615 819 005	ANTRIEBSLAGER	.	33	T
31	2	1 610 100 003	LAGERSCHEIBE	.	11	T
32	1	1 612 026 023	KNEBELGRIFF	SCHWARZ	11	T
34	1	1 610 508 008	SCHUTZKAPPE	L=17 MM, SDS-PLUS .	12	T
35	1	1 610 206 021	GUMMRING	.	11	T
37	1	1 610 390 011	DAEMPFBUCH	.	15	T
38	1	1 610 102 022	STUETZSCHEIBE	.	12	T
39	1	1 613 100 013	ZYLINDERSTIFT	.	12	T
40	1	1 614 690 001	HALTEFEDER	.	11	T
41	1	1 610 920 003	ROLLENKRANZ	.	14	T
44	1	1 614 633 001	DRUCKFEDER	.	14	T
45	1	1 614 614 001	DRUCKFEDER	.	11	T
48	1	1 614 431 023	VERBINDUNGSLEIT	L=90 MM WEISS	12	T
49	2	2 604 448 005	VERBINDUNGSLEIT	L=130MM WEISS	11	T
50	1	2 604 448 003	ERDLEITUNG	.	12	T
54	1	1 610 210 068	O-RING	.	11	T
55	1	1 610 206 023	DICHTRING	.	14	T
56	1	1 610 210 070	O-RING	.	13	T
58	2	1 610 210 058	O-RING	.	13	T
59	1	1 610 210 069	O-RING	.	11	T
60	1	1 610 210 073	O-RING	.	12	T
61	1	1 610 283 017	WELLENDICHTRING	.	20	T

Pos	St	Bestell-Nr.	Bezeichnung	Hinweise/Vorgänger	P	T
62	1	1 610 910 070	NADELLAGER	Ø30x38,5x23,8 .	24	T
63	1	1 610 905 006	RILLENKUGELLAGE	.	25	T
64	1	2 600 905 072	RILLENKUGELLAGE	.	19	T
65	1	1 900 900 228	RILLENKUGELLAGE	DIN 625-608 .	35	T
66	1	1 610 301 000	LAGERBUCHSE	Ø30xØ37x15,7 MM .	15	T
67	1	1 610 910 064	NADELHUELSE	.	14	T
70	1	1 903 230 013	KUGEL	DIN 5401-Ø7MM-III-ST .	10	T
71	2	1 610 101 011	DISTANZSCHEIBE	.	11	T
72	1	2 916 540 018	SPRENGRING	DIN 7993-A32 .	15	T
73	1	1 614 601 009	SPRENGRING	DIN 9045-24 .	11	T
76	4	1 613 435 009	BLECHSCHRAUBE	ST-4,8x57,5-TORX,T20	11	T
77	3	2 910 211 021	BLECHSCHRAUBE	DIN 7971-ST3,9x22-F .	10	T
78	2	1 603 435 050	BLECHSCHRAUBE	ST3,9x19-TORX,T20 .	11	T
79	4	2 910 211 005	BLECHSCHRAUBE	DIN 7971-ST2,9x9,5-F .	10	T
80	2	2 603 435 015	BLECHSCHRAUBE	DIN 7981-ST3,5x9,5-F .	11	T
81	2	2 603 410 001	ZYLINDERSCHRAUB	M3x6,5-4-8 .	11	T
83	1	1 903 230 309	KUGEL	5 MM V DIN 5401 .	11	T
87	1	2 916 540 012	SPRENGRING	DIN 7993-A22 .	13	T
90	1	1 617 200 042	UMSCHALTER	.	23	T
94	1	1 613 120 017	RASTBOLZEN	.	11	T
102	1	2 604 465 097	ENTSTOERGLIED	L = 126 MM WEISS	18	T
103	1	1 614 448 017	VERBINDUNGSLEIT	L=55 MM WEISS	12	T
120	1	1 612 025 019	ZUSATZHANDGRIFF	M8 .	19	Z
121	1	1 618 040 048	KLEMMHALTER	Ø 43 MM .	21	T
122	1	1 613 490 002	HAMMERSCHRAUBE	M 8x40 MM .	13	Z
123	1	1 611 316 006	SPANNBAND	Ø 43 MM .	13	T
123/1	1	1 611 316 003	SPANNBAND	Ø 43 MM .	13	Z
124	1	1 613 100 012	ZYLINDERSTIFT	.	11	Z
125	1	1 611 110 345	HINWEISSCHILD	ARBEITSHINWEIS	11	T
691	1	1 615 438 366	TRAGKASTEN	.	00	T
700	1	1 617 000 132	SERVICE-PACK	SDS-PLUS	00	Z
700/20	1	2 603 421 226	SENKSCRAUBE	M6x27 LINKSGEWINDE	11	Z
701	1	1 608 571 062	ZAHNKRANZBOHRF	Ø 1,5-13 MM, 1/2" .	00	Z
701/7	1	1 607 950 044	BOHRFUTTERSCHL	SG2, SW4 .	00	Z
711	1	1 617 000 133	TEILESATZ	.	00	Z
711/10/2	1	2 604 601 004	SPRENGRING	.	11	Z
711/20	1	1 608 521 004	SCHRAUBERKLINGE	NR. 2, 1/4" .	00	Z
711/30	1	2 607 000 248	SCHRAUBENDREHE	3 STUECK	00	Z
711/40	1	1 608 511 020	SCHRAUBERKLINGE	GR. 1,0x6, 1/4" .	00	Z
720	1	1 612 025 032	ZUSATZHANDGRIFF	Ø 43 MM .	00	Z

Ersatzteil-Lieferung über BOSCH Elektrowerkzeug-Kundendienststellen. Bei Ersatzteil-Bestellungen bitte 10-stellige Maschinen-Bestellnummer angeben.

