

Typ 0 611 209 1...  
 Stand | 92-01+  
 Issue | 94-09

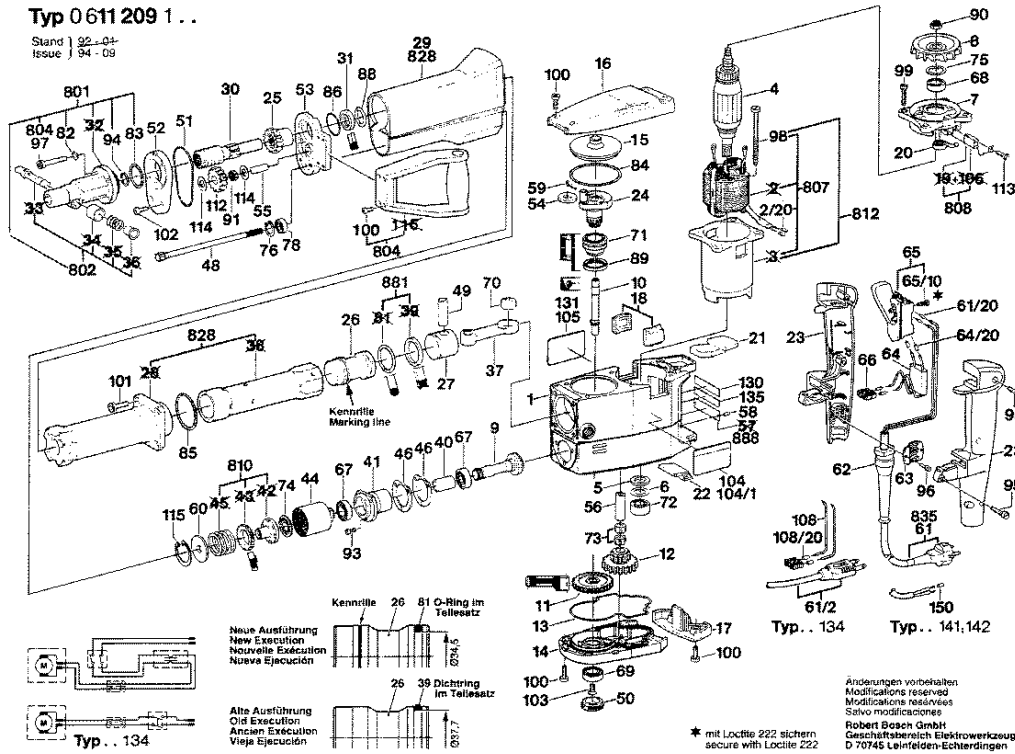

Bitte beachten Instandsetzung Änderung und Prüfung von Elektrowerkzeugen sind fachgerecht durchzuführen.  
 Die Sicherheitsvorschriften nach IECEN, VDE, AFNOR, und weitere in den einzelnen Ländern gültige Vorschriften sind einzuhalten.  
 Technische und Preisänderungen vorbehalten. Änderungen werden laufend auf neuesten Stand gebracht.

Stand: 27.09.1996

Pos	St	Bestell-Nr.	Bezeichnung	Hinweise/Vorgänger	P
1	1	1 615 106 036	MOTORGEHAEUSE	.	56 T
2/20	2	1 900 452 012	ADERENDHUELSE	DIN 46 228-A1-6 .	15 T
4	1	1 614 011 019	ANKER	220-230V .	54 T
5	1	1 610 108 012	DICHTSCHEIBE	.	11 T
6	1	1 610 102 013	AUSGLEICHSCHEIB	Ø23xØ30x1,0 MM .	11 T
7	1	1 615 805 060	LAGERFLANSCH	.	42 T
8	1	1 616 610 047	LUEFTER	.	21 T
9	1	1 616 333 016	KEGELRAD	Z=28 .	42 T
10	1	1 613 159 007	RADWELLE	.	33 T
11	1	1 616 317 029	STIRNRAD	Z=45 .	41 T
12	1	1 616 328 025	STIRNRAD	Z=47/21 .	40 T
13	1	1 611 015 023	DICHTRAHMEN	.	17 T
14	1	1 615 808 050	GETRIEBEDECKEL	.	39 T
15	1	1 615 500 168	VERSCHLUSSDECK	.	14 T
16	1	1 615 500 276	LUEFTERDECKEL	.	33 T
17	1	1 615 500 261	SCHALTERDECKEL	.	21 T
18	2	1 615 500 282	VERSCHLUSSDECK	.	13 T
20	2	1 614 652 000	SPIRALFEDER	.	12 T
21	1	1 612 392 001	GUMMIPLATTE	.	16 T
22	1	1 612 392 000	GUMMIPLATTE	.	15 T
23	1	1 615 133 025	HANDGRIFF	SCHWARZ	31 T
24	1	1 616 110 029	EXZENTERZAHNRA	Z=36 .	47 T
25	1	1 616 490 024	MITNEHMER	Z=11/31 .	36 T
26	1	1 618 710 058	SCHLAEGER	.	38 T
27	1	1 618 700 047	HAMMERKOLBEN	.	31 T
29	1	1 615 190 019	SCHUTZROHR	BLAU	30 T
30	1	1 618 598 100	BOHRHALTER	Z=12 .	43 T
31	1	1 610 114 015	ANSCHLAGSCHEIBE	.	22 T
37	1	1 612 001 029	PLEUELSTANGE	.	20 T
40	1	1 610 400 020	DISTANZHUELSE	.	14 T
41	1	1 615 801 022	LAGERBUCHSE	.	36 T
44	1	1 616 409 005	KUPLUNGSTEIL	SW22 .	41 T
46	2	1 610 134 004	AUSGLEICHSCHEIB	Ø40,2xØ60x0,3 MM .	16 T
48	1	1 613 060 009	ZAHNWELLE	Z= 8/8 .	42 T
49	1	1 610 300 058	KOLBENBOLZEN	.	14 T
50	1	1 613 465 003	VERSCHLUSSSCHR	.	25 T
51	1	1 610 210 048	DICHTRING	.	14 T
52	1	1 615 806 066	GETRIEBEGEHAUS	.	35 T
53	1	1 615 806 064	GETRIEBEGEHAUS	.	47 T
54	1	1 610 113 005	ABDECKSCHEIBE	Ø12xØ26x2,0 MM .	11 T

Pos	St	Bestell-Nr.	Bezeichnung	Hinweise/Vorgänger	P
55	1	1 610 300 052	LAGERBOLZEN	.	17 T
56	1	1 610 300 057	LAGERBOLZEN	.	17 T
58	2	2 917 721 034	HALBRUNDKERBNA	2x6 DIN 1476-ST .	10 T
59	1	1 904 681 350	SPLINT	3,2x18 DIN 94-ST .	11 T
60	1	1 610 101 010	ABDECKSCHEIBE	Ø12xØ45x20 MM .	14 T
61/20	2	1 900 452 012	ADERENDHUELSE	DIN 46 228-A1-6 .	15 T
62	1	1 600 703 010	TUELLE	Ø7,9-Ø12x120 MM .	13 T
63	1	1 611 302 006	BEFESTIGUNGSSCH	.	12 T
64	1	1 617 328 019	KONDENSATOR	.	21 T
64/20	4	1 900 452 012	ADERENDHUELSE	DIN 46 228-A1-6 .	15 T
65	1	1 617 200 017	EINVAUS-SCHALTER	.	31 T
66	1	1 611 091 002	ANSCHLUSSKLEMM	2-POLIG	11 T
67	2	1 900 905 163	RILLENKUGELLAGE	6003-2 RS/C3 DIN 625	36 T
68	1	1 610 905 001	RILLENKUGELLAGE	32x10x12 .	26 T
69	1	1 900 900 302	RILLENKUGELLAGE	6201 Y DIN 625 .	29 T
70	1	1 610 910 049	NADELLAGER	.	28 T
71	1	1 610 910 060	NADELLAGER	.	33 T
72	1	1 610 910 007	NADELLAGER	.	29 T
73	2	1 610 913 001	NADELKAEFIG	.	17 T
74	1	1 600 920 000	NADELLAGER	.	14 T
75	1	2 916 660 013	SICHERUNGSRING	DIN 472-32x1,2MM .	11 T
76	1	2 916 660 010	SICHERUNGSRING	DIN 472-26x1,2MM .	10 T
78	1	1 900 905 159	RILLENKUGELLAGE	6000-2 RS/C 4DIN 625	32 T
82	4	2 916 690 007	FEDERRING	DIN 128-A8-FST .	10 T
83	1	1 900 210 136	O-RING	35x2,5MM .	15 T
84	1	1 900 210 160	O-RING	70x3 MM .	18 T
85	1	1 900 210 152	O-RING	55x3 MM .	15 T
86	1	1 900 210 130	O-RING	30x2 MM .	15 T
88	1	1 610 210 042	O-RING	22x6 MM .	11 T
89	1	2 916 740 053	WELLENDICHTRING	A 30x42x7 DIN 3760 .	26 T
90	1	2 915 061 005	SECHSKANTMUTTE	DIN 985-M8-8 .	13 T
91	1	1 610 913 006	NADELKRANZ	.	17 T
93	3	2 910 141 158	INNENSECHSKANTS	DIN 912-M5x16-8.8 .	10 T
94	1	2 916 601 012	SPRENGRING	DIN 9045-24 .	11 T
95	5	2 914 201 506	LINSENKOPFSCHRA	4x18 MM,TORX T20 .	10 T
95	5	1 603 435 035	GEWINDEFURCHSC	.	00 T
96	4	2 910 021 118	ZYLINDERSCHRAUB	DIN 84-AM 4x8-8.8 .	10 T
97	4	1 613 414 007	INNENSECHSKANTS	M 8x50 MM .	12 T
98	2	1 613 412 001	BLECHSCHRAUBE	B 4,8x68 MM .	11 T
99	4	2 910 021 205	ZYLINDERSCHRAUB	DIN 84-AM6x30-8.8 .	00 T

Ersatzteil-Lieferung über BOSCH Elektrowerkzeug-Kundendienststellen. Bei Ersatzteil-Bestellungen bitte 10-stellige Maschinen-Bestellnummer angeben.

