

0 603 358 760
 Issue | 02-03-02
 Stand |

Fig./Abb. 1

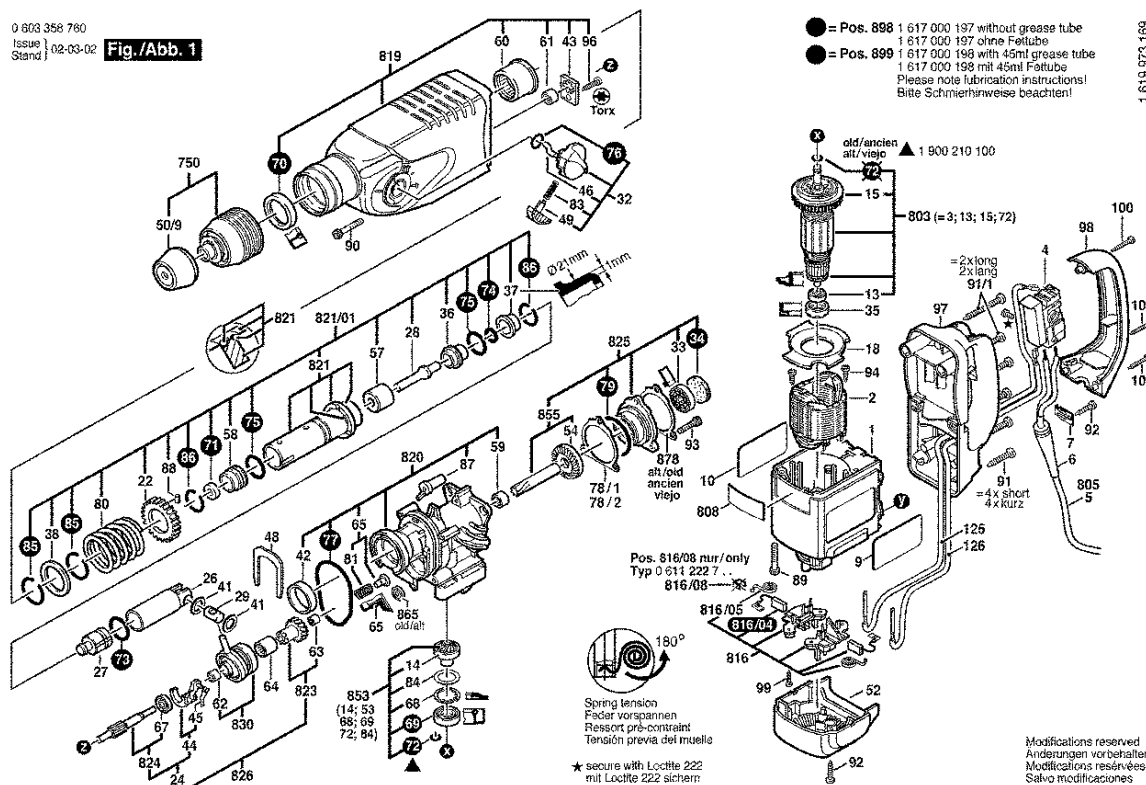

- = Pos. 898 1 617 000 197 without grease tube
 1 617 000 197 ohne Fetttube
- = Pos. 899 1 617 000 198 with 45ml grease tube
 1 617 000 198 mit 45ml Fetttube
 Please note lubrication instructions!
 Bitte Schmierhinweise beachten!

1 619 973 169

Spring tension
 Fedar vorspannen
 Ressort pré-contraint
 Tensión previa del muelle

★ secure with Loctite 222
 mit Loctite 222 sichern

Modifications reserved
 Änderungen vorbehalten
 Modifications réservées
 Salvo modificaciones

Bitte beachten Instandsetzung, Änderung und Prüfung von Elektrowerkzeugen sind fachgerecht durchzuführen.
 Die Sicherheitsvorschriften nach IEC, EN, VDE, AFNOR und weitere in den einzelneinheiten übliche Vorschriften sind einzuhalten.
 Technische und Preisänderungen vorbehalten/Erzeugnisse und Preise/Preisgruppen werden laufend auf neuesten Stand gebracht

Stand: 04.08.2003

Pos	St	Bestell-Nr.	Bezeichnung	Hinweise/Vorgänger	P
1	1	1 615 108 102	MOTORGEHAEUSE	GRUEN	29 T
2	1	1 614 220 117	POLSCHUH	220-230V.	29 T
4	1	2 607 200 512	EIN/AUS-SCHALTER		31 T
6	1	2 600 703 018	TUELLE	Ø7,3-Ø8,6x76MM.	13 T
7	1	1 601 302 018	BEFESTIGUNGSSCH.		11 T
9	2	1 611 110 A33	FIRMENSCHILD		15 T
10	1	1 611 110 A34	HINWEISSCHILD		15 T
13	1	1 610 905 025	RILLENKUGELLAGE	DIN 625-607-2Z/C3.	19 T
14	1	1 900 900 289	RILLENKUGELLAGE	DIN 625-6001/C3.	23 T
15	1	1 606 610 132	LUEFTER		12 T
18	1	1 610 591 011	LUFTLEITRING		12 T
22	1	1 616 317 602	STIRNRAD	Z=50.	24 T
24	1	1 617 000 500	ZAHNWELLE	Z=3/9.	36 T
26	1	1 618 700 063	HAMMERKOLBEN		27 T
27	1	1 618 710 060	SCHLAEGER		27 T
28	1	1 613 124 043	SCHLAGBOLZEN		15 T
29	1	1 613 105 012	KOLBENBOLZEN		15 T
32	1	1 612 026 089	KNEBELGRIFF		17 T
33	1	1 610 190 016	LOCHSCHEIBE		13 T
34	1	1 610 005 000	FILZSCHEIBE		11 T
35	1	1 610 206 021	GUMMRING		11 T
36	1	1 610 390 016	FUEHRUNGSBUCHS.		23 T
37	1	1 610 390 032	DAEMPFUNGSBUCH.	Ø 21 MM.	17 T
38	1	1 610 102 026	STUETZSCHEIBE		13 T
41	2	1 610 101 011	DISTANZSCHEIBE		11 T
42	1	1 610 202 015	GLEITLAGER		14 T
43	1	1 611 098 005	SICHERUNGSBLECH		14 T
44	1	1 615 820 092	SCHALTSTUECK		13 T
45	1	1 614 651 014	SCHALTFEDER		11 T
46	1	1 614 690 002	MITNEHMERSTIFT		11 T
48	1	1 611 016 003	HALTEBLECH		12 T
49	1	1 612 026 088	SCHALTERKNOPF	ROT	12 T
50/9	1	1 610 508 026	SCHUTZKAPPE	L=21,5 MM, SDS-PLUS	15 T
52	1	1 615 500 309	ABDECKKAPPE		19 T
54	1	1 616 333 029	TELLERRAD	Z=32.	25 T
57	1	1 610 390 025	ANSCHLAGBUCHSE		22 T
58	1	1 610 390 026	FUEHRUNGSRING		25 T
59	1	1 610 910 080	NADELHUELSE		15 T
60	1	1 610 910 073	NADELLAGER		23 T
61	1	2 600 910 006	NADELHUELSE	Ø 7 MM.	15 T

Pos	St	Bestell-Nr.	Bezeichnung	Hinweise/Vorgänger	P
62	1	1 610 200 020	GLEITLAGER		11 T
63	1	1 610 910 064	NADELHUELSE		14 T
64	1	1 610 913 010	NADELKRAZ		16 T
65	1	1 610 591 016	GLEITLAGER		13 T
67	1	1 610 905 016	RILLENKUGELLAGE		22 T
68	1	1 610 119 009	SPRENGRING		11 T
69	1	1 610 283 024	WELLENDICHTRING		19 T
70	1	1 610 283 023	WELLENDICHTRING		17 T
71	1	1 610 290 029	ABSTREIFER		13 T
73	1	1 610 210 121	O-RING	3x17 MM GRUEN	13 T
74	1	1 610 210 104	O-RING	3,5x11 MM.	13 T
75	2	1 610 210 159	O-RING		14 T
76	1	1 610 210 046	O-RING	2,7x10,5 MM.	11 T
77	1	1 610 210 106	O-RING		13 T
78/1	1	1 610 134 005	AUSGLEICHSCHEIB	0,1 MM DICK	11 T
78/2	1	1 610 134 006	AUSGLEICHSCHEIB	0,2 MM DICK	11 T
79	1	2 600 210 003	O-RING	40x1,5 MM.	11 T
80	1	1 614 634 006	DRUCKFEDER		19 T
81	1	1 614 611 009	DRUCKFEDER		11 T
83	1	1 614 611 010	DRUCKFEDER		15 T
84	1	1 610 101 627	STUETZSCHEIBE		11 T
85	2	1 614 601 011	SPRENGRING		11 T
86	2	1 614 601 024	SPRENGRING		11 T
87	2	1 610 390 027	SCHRAUBBUCHSE		11 T
88	3	1 613 200 007	ROLLE		11 T
89	4	2 910 141 168	ZYLINDERSCHRAUB	DIN 912-M 5x35-8.8.	16 T
90	4	2 910 141 168	ZYLINDERSCHRAUB	DIN 912-M 5x35-8.8.	16 T
91	4	2 910 211 036	BLECHSCHRAUBE	DIN 7971-ST4,8x25-F.	10 T
91/1	2	2 910 211 038	BLECHSCHRAUBE	DIN 7971-ST4,8x38-F.	11 T
92	3	2 912 401 019	BLECHSCHRAUBE	DIN7981-ST3,9x16-C-Z	11 T
93	3	2 910 141 162	INNENSECHSKANTS	DIN 912-M5x20-8.8.	10 T
94	2	2 603 435 015	BLECHSCHRAUBE	DIN 7981-ST3,5x9,5-F.	11 T
96	1	2 912 401 018	BLECHSCHRAUBE	DIN7981-ST3,9x13-C-Z	10 T
97	1	1 615 108 099	GRIFFSCHALE		22 T
98	1	1 615 133 030	DECKEL	SCHWARZ	23 T
99	4	2 910 211 005	BLECHSCHRAUBE	DIN 7971-ST2,9x9,5-F.	10 T
100	3	2 914 211 311	LINSENSCHRAUBE	40 x 35MM.	11 T
120	1	1 612 025 050	ZUSATZHANDGRIFF	M8 SCHWARZ	24 Z
121	1	1 618 040 054	KLEMMHALTER	Ø 51x110 MM.	18 Z
122	1	1 613 490 002	HAMMERSCHRAUBE	M 8x40 MM.	13 Z

Ersatzteil-Lieferung über BOSCH Elektrowerkzeug-Kundendienststellen. Bei Ersatzteil-Bestellungen bitte 10-stellige Maschinen-Bestellnummer angeben.

