

0 603 326 703
 Issue | 02-06-03
 Stand |

Fig./Abb. 1

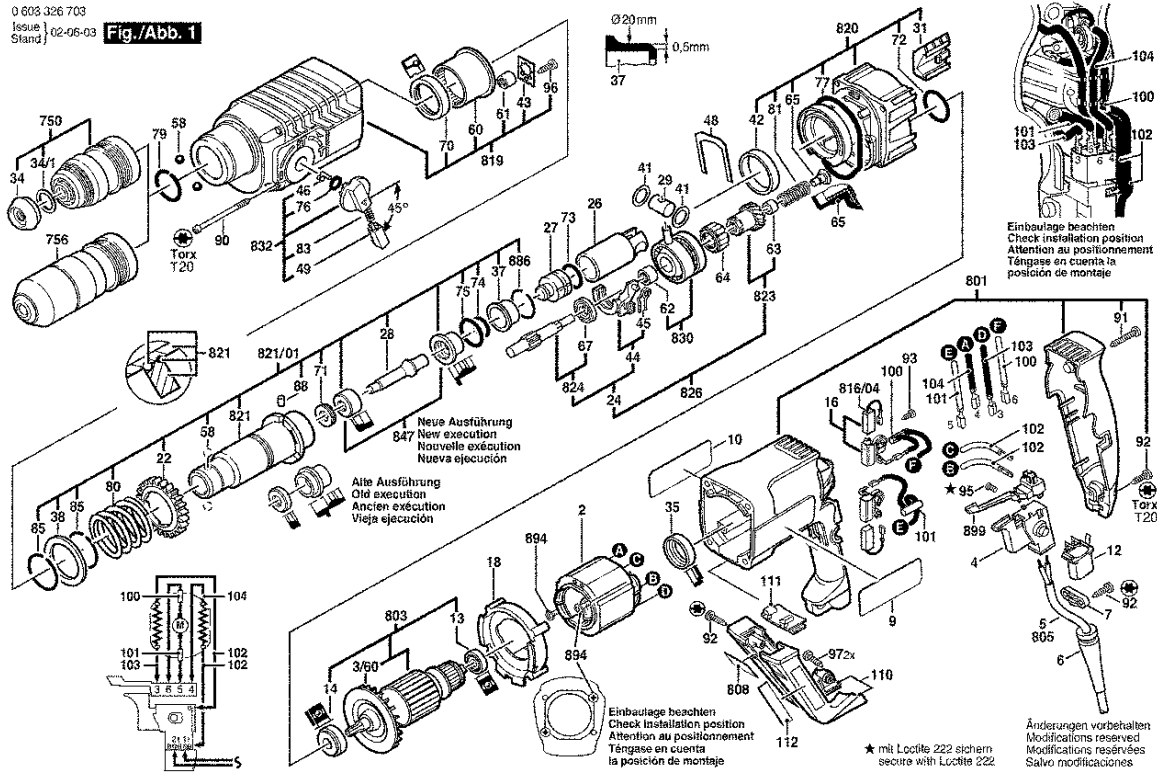

Bitte beachten Instandsetzung, Änderung und Prüfung von Elektrowerkzeugen sind fachgerecht durchzuführen.
 Die Sicherheitsvorschriften nach IEC, EN, VDE, AFNOR und weitere in den einzelteilnehmigen Vorschriften sind einzuhalten.
 Technische und Preisänderungen vorbehalten. Erzeugnisse und Preis/Preisgruppen werden laufend auf neuesten Stand gebracht.

Stand: 19.08.1999

Pos	St	Bestell-Nr.	Bezeichnung	Hinweise/Vorgänger	P	T
2	1	1 614 220 106	POLSCHUH	230-240V	31	T
3/60	1	1 616 610 072	LUEFTER	SCHWARZ	12	T
4	1	1 617 200 085	EIN/AUS-SCHALTER		32	T
6	1	2 600 703 018	TUELLE	Ø7,3-Ø8,6x76MM	13	T
7	1	1 611 035 005	LEITUNGSHALTER		11	T
9	1	1 611 110 932	HINWEISSCHILD		15	T
10	1	1 611 110 933	HINWEISSCHILD		15	T
12	1	1 617 328 026	ENTSTOERKONDEN		20	T
13	1	1 610 905 025	RILLENKUGELLAGE	DIN 625-607-2Z/C3	19	T
14	1	1 610 905 006	RILLENKUGELLAGE		25	T
16	2	1 617 000 343	BUERSTENHALTER		18	T
18	1	1 610 522 009	LUFTLEITRING		11	T
22	1	1 616 317 602	STIRNRAD	Z=50	24	T
24	1	1 617 000 518	ZAHNWELLE	Z=3/9	36	T
26	1	1 618 700 062	HAMMERKOLBEN		25	T
27	1	1 618 710 057	SCHLAGER		27	T
28	1	1 613 124 052	SCHLAGBOLZEN		16	T
29	1	1 613 105 012	KOLBENBOLZEN		15	T
31	1	1 615 510 003	SCHUTZGITTER		13	T
34	1	1 610 508 034	SCHUTZKAPPE		13	T
34/1	1	1 610 101 018	LAGERSCHEIBE		10	T
35	1	1 610 206 021	GUMMRING		11	T
37	1	1 610 390 017	DAEMPFBUNDBUCH		17	T
38	1	1 610 102 026	STUETZSCHEIBE		13	T
41	2	1 610 101 011	DISTANZSCHEIBE		11	T
42	1	1 610 202 015	GLEITLAGER		14	T
43	1	1 611 098 005	SICHERUNGSBLECH		14	T
44	1	1 615 820 092	SCHALTSTUECK		13	T
45	1	1 614 651 014	SCHALTFEDER		11	T
46	1	1 614 690 002	MITNEHMERSTIFT		11	T
48	1	1 611 016 003	HALTEBLECH		12	T
49	1	1 612 026 035	SCHALTERKNOPF	ROT	11	T
58	2	1 903 230 010	KUGEL	DIN 5401-5,5MM-III-ST	10	T
60	1	1 610 910 073	NADELLAGER		23	T
61	1	2 600 910 006	NADELHUELSE	Ø 7 MM	15	T
62	1	1 610 910 074	NADELHUELSE		15	T
63	1	1 610 910 064	NADELHUELSE		14	T
64	1	1 610 913 010	NADELKRANZ		16	T
65	1	1 610 591 016	GLEITLAGER		13	T
67	1	1 610 905 016	RILLENKUGELLAGE		22	T

Pos	St	Bestell-Nr.	Bezeichnung	Hinweise/Vorgänger	P	T
70	1	1 610 283 019	WELLENDICHTRING		20	T
71	1	1 610 290 029	ABSTREIFER		13	T
72	1	1 610 210 068	O-RING		11	T
73	1	1 610 210 187	O-RING		11	T
74	1	1 610 210 104	O-RING	3,5x11 MM	13	T
75	1	1 610 210 105	O-RING	3,5x18 MM	13	T
76	1	1 610 210 046	O-RING	2,7x10,5 MM	11	T
77	1	1 610 210 106	O-RING		13	T
79	1	1 614 601 026	SPRENGRING		11	T
80	1	1 614 634 005	DRUCKFEDER		11	T
81	1	1 614 611 009	DRUCKFEDER		11	T
83	1	1 614 611 006	DRUCKFEDER		15	T
85	2	1 614 601 011	SPRENGRING		11	T
88	3	1 613 200 007	ROLLE		11	T
90	4	1 603 435 036	BLECHSCHRAUBE	4,8x78 MM, TORX T-20	11	T
91	1	1 603 435 051	BLECHSCHRAUBE	ST3,9x32 SILBER	11	T
92	5	1 603 435 050	BLECHSCHRAUBE	ST3,9x19-TORX,T20	11	T
93	4	2 910 211 005	BLECHSCHRAUBE	DIN 7971-ST2,9x9,5-F	10	T
95	2	2 603 410 001	ZYLINDERSCHRAUB	M3x6,5-4,8	11	T
96	1	2 912 401 018	BLECHSCHRAUBE	DIN7981-ST3,9x13-C-Z	10	T
97	3	2 912 401 018	BLECHSCHRAUBE	DIN7981-ST3,9x13-C-Z	10	T
100	1	2 604 465 086	ENTSTOERGLIED	L = 148 MM SCHWARZ	18	T
101	1	2 604 465 097	ENTSTOERGLIED	L = 126 MM WEISS	18	T
102	2	2 604 448 005	VERBINDUNGSLEIT	L=130MM WEISS	11	T
103	1	1 614 448 017	VERBINDUNGSLEIT	L=55 MM WEISS	12	T
104	1	2 604 448 137	VERBINDUNGSLEIT	L = 78 MM WEISS	11	T
110	1	1 615 132 067	BUEGELGRIF		19	T
111	1	1 618 040 070	BUEGELHALTER		12	T
112	2	1 601 118 B75	HINWEISSCHILD		15	T
120/20	2	2 915 011 007	SECHSKANTMUTTE	DIN 934-M6-8-A	10	Z
120/30	1	1 613 480 007	FLUEGELSCHRAUB	M6x(15)55	11	Z
120/50	1	2 608 040 014	SPANNPLATTE	M6	14	Z
120/60	1	1 613 480 008	FLUEGELSCHRAUB	M 6x20 MM	11	Z
720	1	1 612 025 024	ZUSATZHANDGRIF	Ø 43 MM	00	Z
724	1	1 613 001 005	TIEFENANSCHLAG	SW 6x210 MM	00	Z
750	1	2 608 572 112	SCHNELLWECHSEL	SDS+ SCHWARZ	00	Z
754	1	2 607 000 122	BOHRERAUFNAHME		00	Z
754	1	2 607 018 117	BOHRERAUFNAHME		00	Z
756	1	1 617 000 332	SCHNELLSPANNBO		45	T
791	1	2 605 438 301	TRAGKASTEN		00	Z

Ersatzteil-Lieferung über BOSCH Elektrowerkzeug-Kundendienststellen. Bei Ersatzteil-Bestellungen bitte 10-stellige Maschinen-Bestellnummer angeben.

