

Typ 0 603 245 7... = PBH 200 RE

Stand | 82-08  
Issue | 94-09

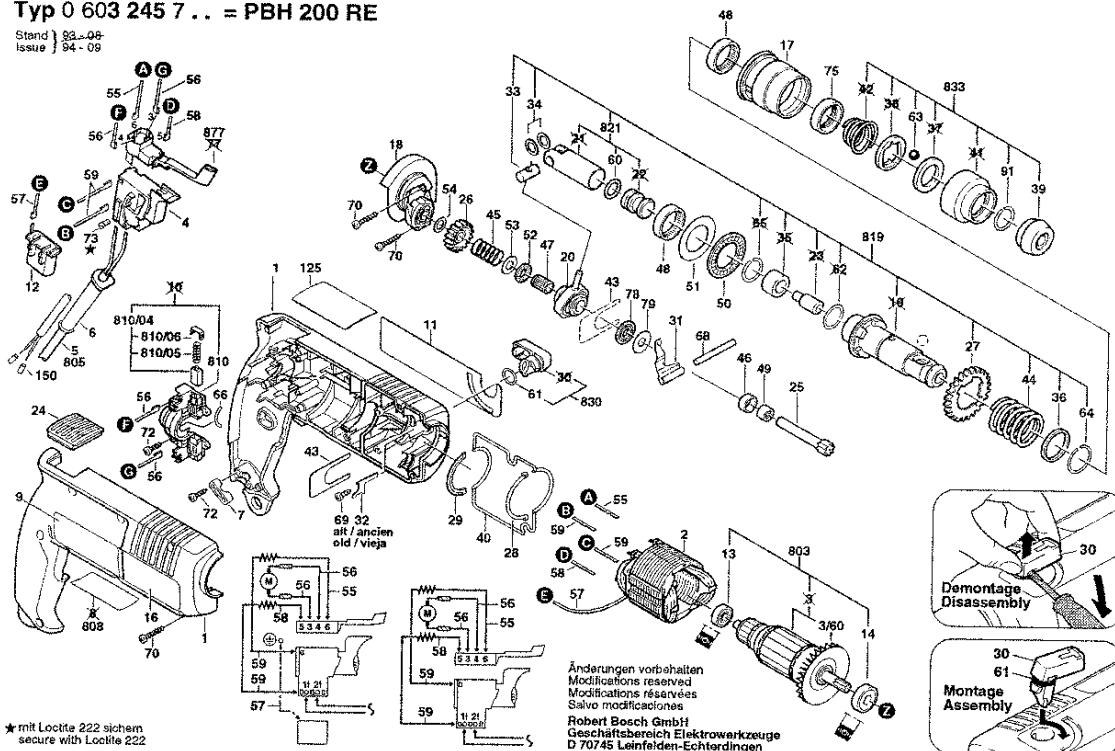

Bitte beachten Instandsetzung, Änderung und Prüfung von Elektrowerkzeugen sind fachgerecht durchzuführen. Die Sicherheitsvorschriften nach IEC, EN, VDE, AFNOR und weitere in den einzelneinheiten übliche Vorschriften sind einzuhalten. Technische und Preisänderungen vorbehalten. Erzeugnisse und Preisgruppen werden laufend auf neuesten Stand gebracht.

Stand: 29.04.1997

Pos	St	Bestell-Nr.	Bezeichnung	Hinweise/Vorgänger	P	
1	1	1 615 104 002	GEHÄUSESCHALE	GRUEN	30	T
2	1	2 604 220 411	POLSCHUH	240V	29	T
3/60	1	2 606 610 022	LUEFTER		11	T
4	1	2 607 200 209	EIN/AUS-SCHALTER		35	T
6	1	2 600 703 012	TUELLE	Ø 6,5-Ø 6,9x95 MM	12	T
6	1	2 600 703 013	TUELLE	Ø 7,6-Ø 8,2x95 MM	12	T
7	1	1 611 035 005	LEITUNGSHALTER		11	T
9	1	1 611 110 390	FIRMENSCHILD		12	T
11	1	1 611 110 370	FIRMENSCHILD		12	T
12	1	1 607 328 040	ENTSTOERKONDEN		19	T
13	1	1 610 905 025	RILLENKUGELLAGE	DIN 625-607-2Z/C3	19	T
14	1	1 610 905 006	RILLENKUGELLAGE		25	T
16	1	1 611 110 391	HINWEISSCHILD		11	T
17	1	1 615 819 013	GRIFFHUELSE		15	T
18	1	1 615 700 027	FLANSCHLAGER		27	T
20	1	1 615 819 012	ANTRIEBSLAGER		31	T
24	1	1 612 388 019	SCHUTZGITTER		11	T
25	1	1 613 160 008	ZAHNWELLE	Z=9	25	T
26	1	1 616 317 600	STIRNRAD	Z=31	14	T
27	1	1 616 317 034	STIRNRAD	Z=48	19	T
28	1	1 611 015 034	DICHTRING		12	T
29	1	1 611 015 035	DICHTRING		12	T
31	1	1 611 329 009	ANDRUECKHEBEL		14	T
33	1	1 613 103 006	KOLBENBOLZEN		14	T
34	2	1 610 100 608	DISTANZSCHEIBE		11	T
36	1	1 610 102 024	STUETZSCHEIBE		11	T
39	1	1 610 508 008	SCHUTZKAPPE	L=17 MM, SDS-PLUS	12	T
40	1	1 611 015 033	DICHTRAHMEN		14	T
43	1	1 611 031 005	HALTEBLECH		11	T
44	1	1 614 634 002	DRUCKFEDER		12	T
45	1	1 614 610 005	DRUCKFEDER		11	T
46	1	1 610 200 014	HALTERING		11	T
47	1	1 610 913 008	NADELKRANZ		16	T
48	2	1 610 910 071	NADELHUELSE		17	T
49	1	2 600 917 003	NADELHUELSE	Ø8x8 MM	14	T
50	1	1 610 920 002	AXIALPENDELROLLE		15	T
51	1	1 610 102 617	LAGERSCHEIBE		12	T
52	1	1 610 920 005	AXIALPENDELROLLE		14	T
53	1	1 610 100 602	LAGERSCHEIBE		11	T
54	1	1 610 100 604	AUSGLEICHSCHEIB	0,6 MM DICK	11	T

Pos	St	Bestell-Nr.	Bezeichnung	Hinweise/Vorgänger	P	
54	1	1 610 100 605	AUSGLEICHSCHEIB	0,8 MM DICK	11	T
54	1	1 610 100 606	AUSGLEICHSCHEIB	1,0 MM DICK	11	T
54	1	1 610 100 607	AUSGLEICHSCHEIB	1,2 MM DICK	11	T
55	1	2 604 448 096	VERBINDUNGSLEIT	L=115MM BLAU	11	T
56	2	1 614 448 014	VERBINDUNGSLEIT	L=80 MM	11	T
57	1	1 607 328 040	ENTSTOERKONDEN		19	T
58	1	2 604 448 034	VERBINDUNGSLEIT	L=88MM WEISS	11	T
59	2	2 604 448 060	VERBINDUNGSLEIT	L=173MM WEISS	11	T
60	1	1 610 210 086	O-RING	2,5x13 MM	12	T
61	1	1 610 210 046	O-RING	2,7x10,5 MM	11	T
63	1	1 903 230 013	KUGEL	DIN 5401-Ø7MM-III-ST	10	T
64	1	1 614 601 007	SPRENGRING		11	T
66	1	1 610 026 001	DAEMPfungSGUM		11	T
68	1	2 917 550 133	ZYLINDERSTIFT	DIN 6325-5M6x45	13	T
70	10	2 912 401 022	BLECHSCHRAUBE	DIN 7981-ST3,9x25-C-Z	10	T
72	4	2 912 401 019	BLECHSCHRAUBE	DIN7981-ST3,9x16-C-Z	11	T
73	2	2 603 410 001	ZYLINDERSCHAUB	M3x6,5-4-8	11	T
75	1	1 610 283 019	WELLENDICHRING		20	T
78	1	1 610 920 006	AXIALPENDELROLLE		14	T
79	1	1 610 100 609	LAGERSCHEIBE		11	T
91	1	2 916 540 012	SPRENGRING	DIN 7993-A22	13	T
120/20	2	2 915 011 007	SECHSKANTMUTTE	DIN 934-M6-8-A	10	Z
120/30	1	1 613 480 007	FLUEGELSCHRAUB	M6x(15)55	11	Z
120/50	1	2 608 040 014	SPANNPLATTE	M6	14	Z
120/60	1	1 613 480 008	FLUEGELSCHRAUB	M 6x20 MM	11	Z
125	1	1 611 110 345	HINWEISSCHILD	ARBEITSHINWEIS	11	T
700	1	1 617 000 132	SERVICE-PACK	SDS-PLUS	00	Z
700/20	1	2 603 421 226	SENKSCHAUBE	M6x27 LINKSGEWINDE	11	Z
701	1	1 608 571 062	ZAHNKRANZBOHRFR	Ø 1,5-13 MM, 1/2"	00	Z
701/7	1	1 607 950 044	BOHRFUTTERSCHL	SG2, SW4	00	Z
702	1	1 617 000 133	TEILESATZ		00	Z
702/10/2	1	2 604 601 004	SPRENGRING		11	Z
703	1	1 615 439 003	STAUBSCHALE		00	Z
703/30	1	1 610 312 001	GUMMIBUCHSE	Ø 5-7 MM	00	Z
703/651	1	1 610 312 002	GUMMIBUCHSE	Ø 8-10 MM	00	Z
720	1	1 612 025 024	ZUSATZHANDGRIFF	Ø 43 MM	00	Z
750	1	1 615 438 293	TRAGKASTEN		00	Z
752	1	1 613 001 005	TIEFENANSCHLAG	SW 6x210 MM	00	Z
753	1	1 618 596 166	STEINBOHRER	Ø 6x50 MM	00	Z
754	1	2 607 000 122	BOHRERAUFNAHME		00	Z

