

0 611 309 703  
Issue | 99-09-02  
Stand |

**Fig./Abb. 1**

Alle Teile siehe nächste Seite!  
Old parts please note next page!

✱ = Pos. 820 (18; 19; 20; 34;  
36; 37; 39; 137; 138)

Änderungen vorbehalten  
Modifications reserved  
Modificaciones reservadas  
Salvo modificaciones

Alte Ausführung  
Old execution  
Ancien exécution  
Vieja ejecución

Bitte beachten: Instandsetzung, Änderung und Prüfung von Elektrowerkzeugen sind fachgerecht durchzuführen.  
Die Sicherheitsvorschriften nach IEC, EM, VDE, AFNOR und weitere in den einzelnen Ländern gültige Vorschriften sind einzuhalten.  
Technische und Preisänderungen vorbehalten. Ergebnisse und Preise / Preisgruppen werden laufend auf neuesten Stand gebracht.

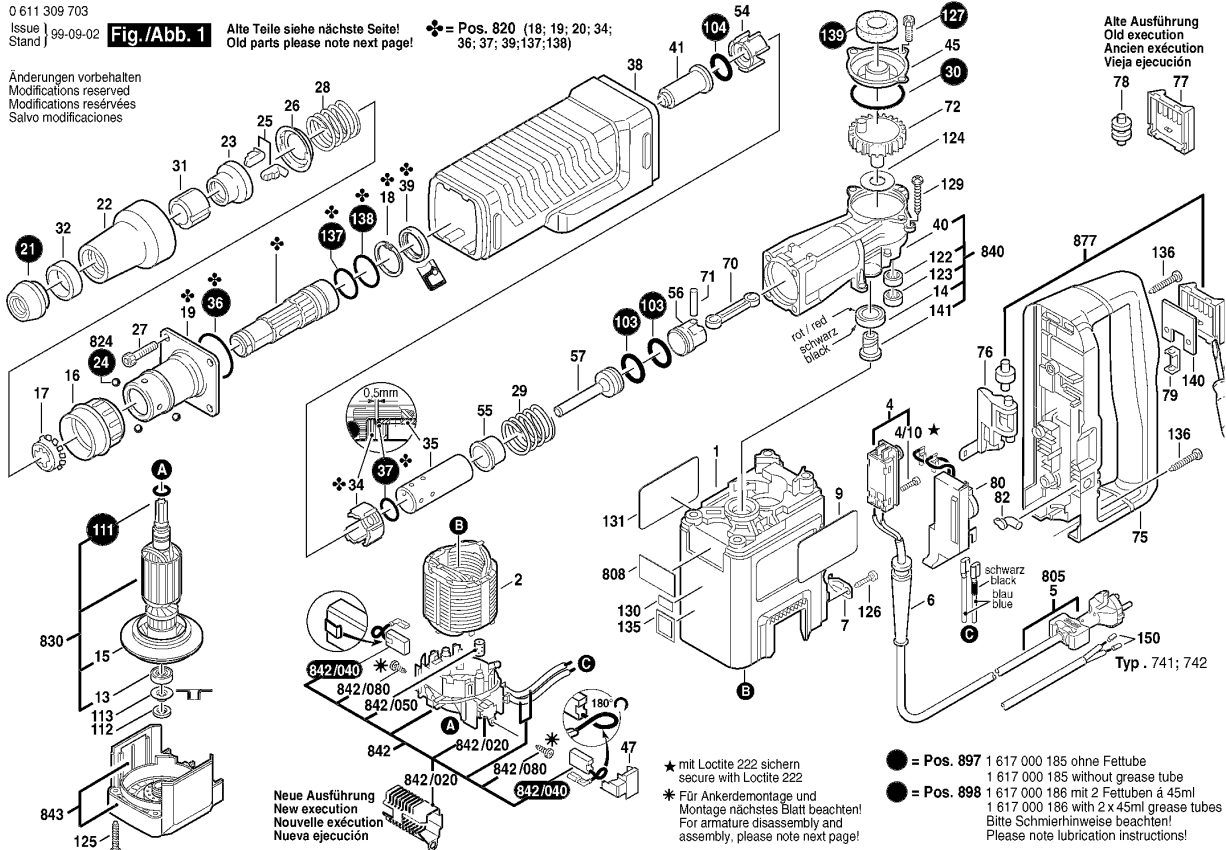

✱ mit Loctite 222 sichern  
secure with Loctite 222

✱ Für Ankerdemontage und  
Montage nächstes Blatt beachten!  
For armature disassembly and  
assembly, please note next page!

● = Pos. 897 1 617 000 185 ohne Fettube  
1 617 000 185 without grease tube  
● = Pos. 898 1 617 000 186 mit 2x 45ml  
1 617 000 186 with 2 x 45ml grease tubes  
Bitte Schmierhinweise beachten!  
Please note lubrication instructions!

1 619 97

Stand: 26.08.1999

Pos	St	Bestell-Nr.	Bezeichnung	Hinweise/Vorgänger	P	T
1	1	1 615 102 142	MOTORGEHAEUSE	BLAU	29	T
2	1	1 604 220 343	POLSCHUH	230V	34	T
4	1	1 617 200 048	EIN/AUS-SCHALTER		29	T
4/10	2	2 910 011 088	ZYLINDERSCHRAUB	DIN 84-AM3,5x12-5.8	10	T
6	1	1 610 703 053	TUELLE	Ø 9,7-Ø12x90 MM	12	T
6	1	1 600 703 010	TUELLE	Ø 7,9-Ø12x120 MM	13	T
7	1	1 601 302 018	BEFESTIGUNGSSC		11	T
9	1	1 611 110 704	FIRMENSCHILD		14	T
13	1	1 610 900 025	RILLENKUGELLAGE	DIN 625-627-2Z	21	T
14	1	1 610 905 027	RILLENKUGELLAGE		25	T
15	1	1 616 610 071	LUEFTER		23	T
16	1	1 610 499 016	RASTHUELSE		14	T
17	1	1 610 590 002	HALTERING		15	T
18	1	2 916 660 016	SICHERUNGSRING	DIN 472 37x1,5MM	13	T
18	1	1 610 290 012	STUETZRING		13	T
19	1	1 615 700 033	AUFNAHMEFLANS		43	T
20	1	1 617 000 984	WERKZEUGHALTER		49	T
21	1	1 610 508 017	SCHUTZKAPPE		15	T
22	1	1 610 499 015	SCHUTZHUELSE		17	T
23	1	1 610 520 001	ANSCHLAGHUELSE		24	T
25	2	1 612 300 027	SPERRKOERPER		22	T
26	1	1 610 290 025	SCHALTSCHIEBE		19	T
27	4	2 910 141 201	INNENSECHSKANT	DIN 912-M6x20-8.8	13	T
28	1	1 614 621 000	DRUCKFEDER		13	T
29	1	1 614 615 002	DRUCKFEDER		14	T
30	1	1 610 210 092	O-RING	Ø 60x1,5 MM	11	T
31	1	1 610 390 015	ABSTANDSHUELSE		13	T
32	1	1 610 202 016	ZYLINDERHUELSE		23	T
34	1	1 610 390 030	ABSTANDSHUELSE		25	T
34	1	1 610 390 014	ABSTANDSHUELSE		25	T
35	1	1 615 806 086	HAMMERROHR		44	T
36	1	1 610 210 022	O-RING	Ø 50x2 MM	11	T
37	1	1 900 210 131	O-RING	Ø 30x2,5 MM	15	T
38	1	1 615 190 023	ABDECKHAUBE	SCHWARZ	27	T
39	1	1 610 283 027	WELLENDICHTRING		16	T
41	1	1 618 710 052	SCHLAGBOLZEN		28	T
45	1	1 615 500 286	GEHAEUSEDECKEL		23	T
47	2	1 610 591 012	ABDECKKAPPE		11	T
54	1	1 610 190 010	STEUERSCHIEBE		17	T
55	1	1 610 420 004	STEUERHUELSE		33	T

Pos	St	Bestell-Nr.	Bezeichnung	Hinweise/Vorgänger	P	T
56	1	1 618 700 057	HAMMERKOLBEN	SCHWARZ	23	T
57	1	1 618 710 077	SCHLAEGER		35	T
70	1	1 612 001 031	PLEUELSTANGE		21	T
71	1	1 613 101 005	ZYLINDERSTIFTE		13	T
72	1	1 616 317 037	EXZENTERZAHNRA	Z=43	43	T
75	1	1 615 132 043	HANDGRIFF	SCHWARZ	38	T
76	1	1 612 026 029	SCHALTHEBEL		14	T
77	1	1 617 000 297	SCHALTERPLATTE	GRAU	21	T
78	1	1 617 000 297	SCHALTERPLATTE	GRAU	21	T
79	1	1 615 819 016	LAGERBOCK		12	T
80	1	1 617 233 026	DREHZAHNREGLER	220-240V	39	T
82	1	1 615 510 000	LICHTLEITER		12	T
84	1	1 615 132 044	BUEGELGRIFF	SCHWARZ	26	T
86	1	2 911 011 270	SECHSKANTSCHRA	DIN 931-M8x130-8.8	13	Z
88	1	1 613 349 017	STERNGRIFF	M 8 SCHWARZ	19	Z
89	2	1 618 040 068	KLEMMSTUECK		13	T
89	2	1 617 000 171	TEILESATZ	Ø 43 MM	25	T
103	2	1 610 210 091	O-RING	Ø 24x4 MM	14	T
104	1	1 610 210 093	O-RING	Ø17xØ8 MM	11	T
111	1	1 610 210 081	O-RING	Ø10xØ1 MM	15	T
112	1	1 610 210 090	SPANNRING		18	T
113	1	1 610 328 013	STUETZRING		11	T
122	1	1 610 910 069	NADELHUELSE		16	T
123	1	1 610 910 072	NADELBUECHSE		20	T
124	1	1 610 101 008	UNTERLEGSCHEIBE	Ø15xØ28x1,0 MM	11	T
125	4	2 912 401 036	BLECHSCHRAUBE	DIN7981-ST4,8x25-C-Z	10	T
126	1	2 910 211 019	BLECHSCHRAUBE	DIN 7971-ST3,9x16-F	10	T
127	3	2 914 555 131	SCHRAUBE MIKROV	DIN 912 M 4x8-8.8	10	T
129	4	2 912 401 036	BLECHSCHRAUBE	DIN7981-ST4,8x25-C-Z	10	T
130	1	1 601 110 265	KLEBESCHILD		15	T
131	1	1 611 110 705	FIRMENSCHILD		14	T
135	1	1 611 110 387	KLEBESCHILD		11	T
136	4	2 910 211 236	BLECHSCHRAUBE	DIN 7971-ST4,8x25-C	10	T
137	1	1 610 210 101	O-RING	Ø 26x2 MM GRUEN	12	T
138	1	1 610 210 103	O-RING	Ø33xØ2MM	13	T
139	1	1 610 205 006	FILZRING		16	T
140	1	1 611 098 004	STUETZPLATTE		14	T
141	1	1 610 322 007	BUNDBUCHSE		29	T
751	1	1 618 600 023	SPITZMEISSEL	Ø 18x280 MM	00	Z
751/1	1	1 618 600 011	SPITZMEISSEL	Ø 18x400 MM	00	Z

