

0 611 311 703; 743  
Issue  
Stand: 03-01-21

Fig./Abb. 1

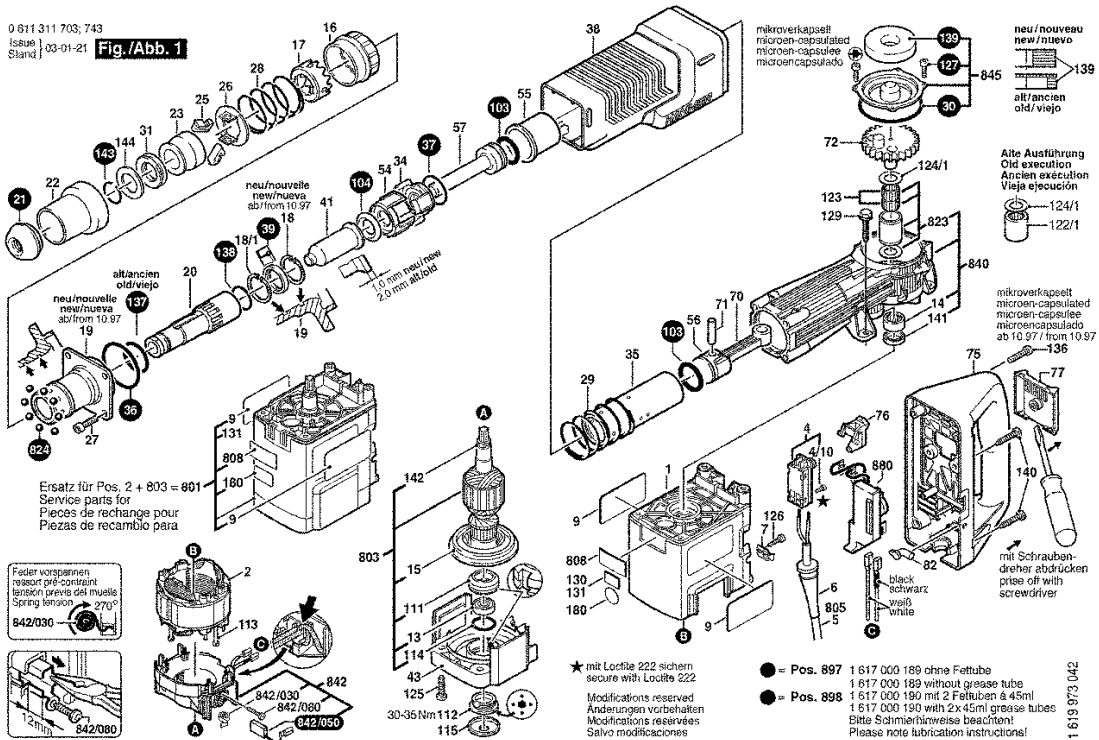

Bitte beachten Instandsetzung, Änderung und Prüfung von Elektrowerkzeugen sind fachgerecht durchführen.  
Die Sicherheitsvorschriften nach IEC, EN, VDE, AFNOR und weitere in den einzelneutralen äußeren Vorschriften sind einzuhalten.  
Technische und Preisänderungen vorbehalten Erzeugnisse und Preis-Preisgruppen werden laufend auf neuesten Stand gebracht

Stand: 04.10.1999

Pos	St	Bestell-Nr.	Bezeichnung	Hinweise/Vorgänger	P	T
1	1	3 615 102 507	MOTORGEHÄUSE	BLAU	34	T
2	1	1 617 220 073	ANBAUMOTOR	220-240V BLAU	57	T
4	1	1 617 200 048	EIN/AUS-SCHALTER	.	29	T
4/10	1	2 910 011 088	ZYLINDERSCHRAUB	DIN 84-AM3,5x12-5.8	10	T
6	1	1 610 703 053	TUELLE	Ø9,7-Ø12x90 MM	12	T
6	1	1 600 703 010	TUELLE	Ø7,9-Ø12x120 MM	13	T
7	1	1 601 302 018	BEFESTIGUNGSSCH	.	11	T
9	1	1 611 110 641	FIRMENSCHILD	.	15	T
13	1	2 610 909 310	RILLENKUGELLAGE	.	26	T
14	1	1 610 910 089	NADELLAGER	.	29	T
15	1	1 616 610 078	LUEFFER	.	27	T
16	1	1 610 499 022	RASTHUELSE	.	14	T
17	1	1 610 590 004	HALTERING	.	24	T
18	1	1 610 119 010	SICHERUNGSRING	.	15	T
18/1	1	1 610 119 010	SICHERUNGSRING	.	15	T
19	1	1 615 700 034	AUFNAHMEFLANSCH	.	44	T
20	1	1 618 597 067	WERKZEUGHALTER	.	47	T
21	1	1 610 508 025	SCHUTZKAPPE	.	16	T
22	1	1 610 499 023	SCHUTZHUELSE	.	16	T
23	1	1 610 521 011	ANSCHLAGHUELSE	.	28	T
25	2	1 612 300 025	SPERRKOERPER	.	22	T
26	1	1 610 290 027	SCHALTSCHEIBE	.	15	T
27	4	2 910 141 246	INNENSECHSKANTS	DIN 912-M8x30-8.8	13	T
28	1	1 614 621 002	DRUCKFEDER	.	13	T
29	1	1 614 621 003	DRUCKFEDER	.	14	T
30	1	1 610 210 147	O-RING	79,5x2,65 MM	12	T
31	1	1 610 290 026	DAEMPFUNGSRING	.	14	T
34	1	1 610 390 029	ABSTANDSHUELSE	.	28	T
35	1	1 615 806 108	HAMMERROHR	.	43	T
36	1	1 610 210 127	O-RING	.	11	T
37	1	1 610 210 128	O-RING	35x3 MM	11	T
38	1	1 615 190 052	ABDECKHAUBE	.	28	T
39	1	1 610 283 030	WELLENDICHTRING	DIN 3760-A, Ø32x42x7	22	T
41	1	1 618 710 071	SCHLAGBOLZEN	.	30	T
43	1	1 615 808 083	LAGERDECKEL	BLAU	33	T
54	1	1 610 190 019	STUEBERSCHEIBE	.	21	T
55	1	1 610 420 005	STEUERHUELSE	.	30	T
56	1	1 618 700 064	HAMMERKOLBEN	.	24	T
57	1	1 618 710 062	SCHLAEGER	.	40	T
70	1	1 612 001 033	PLEUELSTANGE	.	24	T

Pos	St	Bestell-Nr.	Bezeichnung	Hinweise/Vorgänger	P	T
71	1	1 613 101 006	ZYLINDERSTIFT	.	13	T
72	1	1 616 317 045	EXZENTERZAHNRA	Z=60	43	T
75	1	1 615 132 051	HANDGRIF	SCHWARZ	35	T
76	1	1 612 026 049	SCHALTBEBEL	.	12	T
77	1	1 612 026 048	SCHALTPLATTE	GRAU	21	T
82	1	1 615 510 000	LICHTLEITER	.	12	T
86	1	2 911 011 270	SECHSKANTSCHRA	DIN 931-M8x130-8.8	13	Z
88	1	1 613 349 017	STERNGRIF	M8 SCHWARZ	19	T
89	2	1 618 040 053	KLEMMSTUECK	.	13	Z
90	2	1 610 190 018	RASTENSCHIEBE	.	11	Z
103	2	1 610 210 122	O-RING	.	19	T
104	1	1 610 210 123	O-RING	.	14	T
111	1	3 610 501 500	LAGERBUCHSE	.	29	T
112	1	3 613 461 500	GEWINDERING	.	23	T
113	2	1 613 435 009	BLECHSCHRAUBE	ST-4,8x57,5-TORX,T20	11	T
114	1	1 900 210 130	O-RING	30x2 MM	15	T
115	1	1 610 508 027	SCHUTZKAPPE	SCHWARZ	14	T
122	1	1 617 000 403	NADELKRANZ	.	30	T
123	2	1 610 913 013	NADELKRANZ	.	21	T
124/1	1	1 610 101 608	AXIALLAGERSCH	.	11	T
125	4	2 910 611 047	BLECHSCHRAUBE	DIN 7981-ST5,5x25-C+	11	T
126	1	2 910 211 019	BLECHSCHRAUBE	DIN 7971-ST3,9x16-F	10	T
127	4	1 613 414 015	SCHRAUBE	DIN 967-M5x12 MM	12	T
127	4	2 914 551 117	SCHRAUBE	DIN 912-M 5x12-8.8	11	T
129	4	1 613 433 001	KOMBI-SCHRAUBE	6,3x32	10	T
130	1	1 601 110 265	KLEBESCHILD	.	15	T
131	1	1 611 110 703	FIRMENSCHILD	.	14	T
136	2	2 914 551 114	ZYLINDERSCHRAUB	DIN 84 M6x30-8.8	10	T
137	1	1 610 210 129	O-RING	41x2,5 MM	15	T
138	1	1 610 210 130	O-RING	32x2,5 MM	18	T
139	1	1 610 108 020	FILZRING	.	19	T
140	4	2 910 211 247	BLECHSCHRAUBE	DIN 7971-ST 5,5x25-C	10	T
141	1	1 610 290 028	WELLENDICHTRING	.	13	T
142	1	3 613 344 500	OELRUECKFOERDE	.	30	T
143	1	2 916 540 017	SPRENGRING	DIN 7993 A 30	10	T
144	1	1 610 102 029	STUETZSCHEIBE	.	15	T
661	1	1 615 430 010	FETTUBE	30 ML, RENOLIT DEP	22	Z
751	1	1 618 600 011	SPITZMEISSEL	Ø 18x400 MM	00	Z
751/1	1	1 618 600 023	SPITZMEISSEL	Ø 18x280 MM	00	Z
751/2	1	1 618 600 012	SPITZMEISSEL	Ø 18x600 MM	00	Z

Ersatzteil-Lieferung über BOSCH Elektrowerkzeug-Kundendienststellen. Bei Ersatzteil-Bestellungen bitte 10-stellige Maschinen-Bestellnummer angeben.

