

0 611 216 703  
Issue | 02-08-30  
Stand | **Fig./Abb. 1**

Änderungen vorbehalten  
Modifications reserved  
Modificaciones reservadas  
Salvo modificaciones

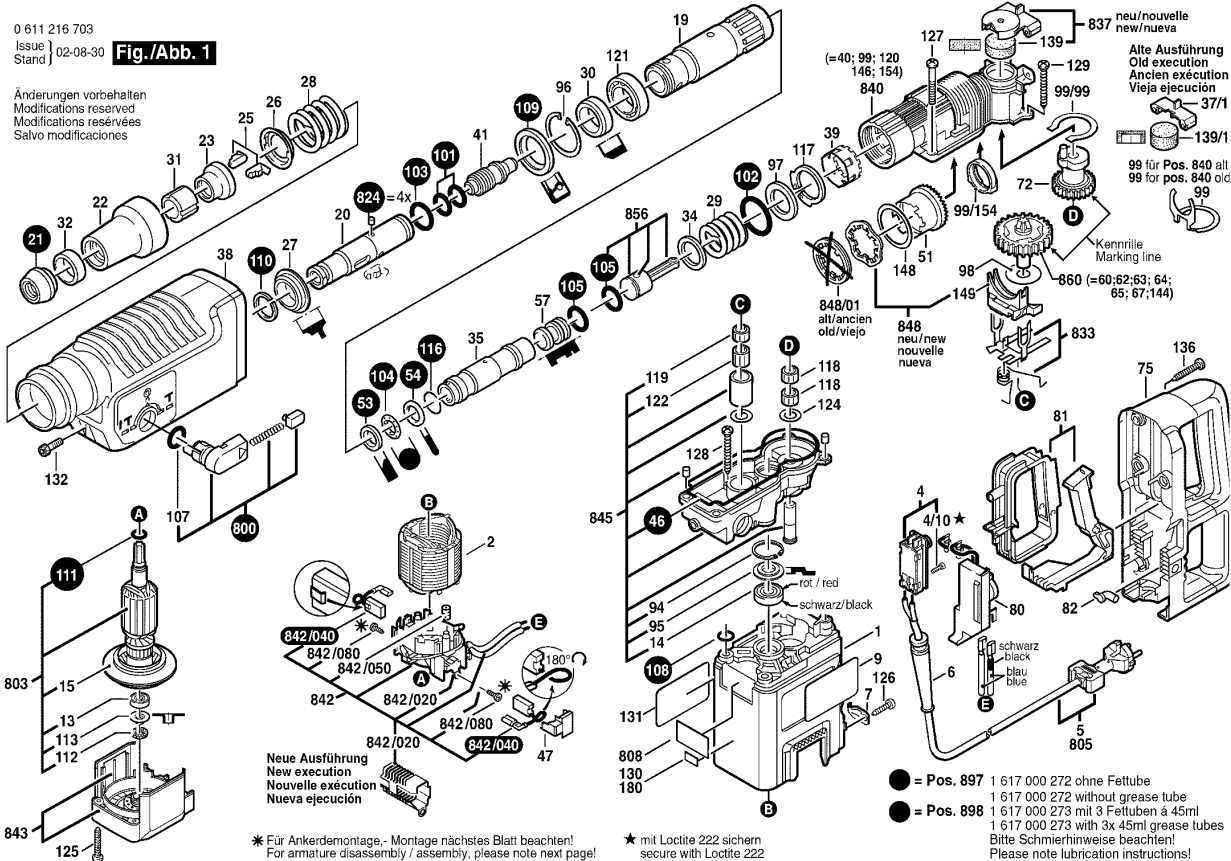

\* Für Ankerdemontage,- Montage nächstes Blatt beachten!  
For armature disassembly / assembly, please note next page!

\* mit Loctite 222 sichern  
secure with Loctite 222

- = Pos. 897 1 617 000 272 ohne Fetttube  
1 617 000 272 without grease tube
  - = Pos. 898 1 617 000 273 mit 3 Fettuben á 45ml  
1 617 000 273 with 3x 45ml grease tubes
- Bitte Schmierhinweise beachten!  
Please note lubrication instructions!

1 619 5

Bitte beachten: Instandsetzung, Änderung und Prüfung von Elektrowerkzeugen sind fachgerecht durchzuführen.  
Die Sicherheitsvorschriften nach IEC, EM, VDE, AENOR und weitere in den einzelnen Ländern gültige Vorschriften sind einzuhalten.  
Technische und Preisänderungen vorbehalten. Erzeugnisse und Preise / Preisgruppen werden laufend auf neuesten Stand gebracht.

Stand: 24.08.1999

Pos	St	Bestell-Nr.	Bezeichnung	Hinweise/Vorgänger	P	T
1	1	1 615 102 142	MOTORGEHAEUSE	BLAU	29	T
2	1	1 604 220 343	POLSCHUH	230V	34	T
4	1	1 617 200 048	EIN/AUS-SCHALTER		29	T
4/10	2	2 910 011 088	ZYLINDERSCHRAUB	DIN 84-AM3,5x12-5.8	10	T
6	1	1 610 703 053	TUELLE	Ø 9,7-Ø12x90 MM	12	T
6	1	1 600 703 010	TUELLE	Ø 7,9-Ø12x120 MM	13	T
7	1	1 601 302 018	BEFESTIGUNGSSC		11	T
9	1	1 611 110 708	FIRMENSCHILD		14	T
13	1	1 610 900 025	RILLENKUGELLAGE	DIN 625-627-2Z	21	T
14	1	1 610 905 007	RILLENKUGELLAGE	Ø12x32x10 MM	27	T
15	1	1 616 610 071	LUEFTER		23	T
17	1	1 610 222 008	HALTERING		19	T
18	1	1 610 222 008	HALTERING		19	T
19	1	1 615 806 090	FUEHRUNGSRÖHR		46	T
20	1	1 618 597 060	WERKZEUGHALTER		45	T
21	1	1 610 508 017	SCHUTZKAPPE		15	T
22	1	1 610 591 009	SCHUTZHUELLE		17	T
23	1	1 610 520 001	ANSCHLAGHUELSE		24	T
25	2	1 612 300 027	SPERRKOERPER		22	T
26	1	1 610 290 025	SCHALTSCHLEIBE		19	T
27	1	1 610 222 008	HALTERING		19	T
28	1	1 614 621 000	DRUCKFEDER		13	T
29	1	1 614 616 008	DRUCKFEDER		13	T
30	1	1 610 250 007	LAUFRING		26	T
31	1	1 610 390 015	ABSTANDSHUELSE		13	T
32	1	1 610 202 016	ZYLINDERHUELSE		23	T
34	1	1 610 102 622	STUETZSCHEIBE		14	T
35	1	1 615 806 089	HAMMERROHR		44	T
37	1	1 617 000 291	HALTEBUEGEL		15	T
38	1	1 615 190 026	ABDECKHAUBE	SCHWARZ	30	T
39	1	1 610 290 024	KUPPLUNGSRING		21	T
41	1	1 613 124 036	SCHLAGBOLZEN		29	T
46	1	1 611 015 036	DICHTRAHMEN		18	T
47	2	1 610 591 012	ABDECKKAPPE		11	T
51	1	1 616 333 023	TELLERRAD	Z=37	46	T
53	1	1 610 190 023	AUSGLEICHSCHEIB		17	T
54	1	1 610 101 014	ANSCHLAGSCHEIB		21	T
57	1	1 618 710 053	SCHLAEGER		28	T
72	1	1 616 337 003	EXZENTERZAHNRA	Z=36	44	T
75	1	1 615 132 045	HANDGRIF	SCHWARZ	39	T

Pos	St	Bestell-Nr.	Bezeichnung	Hinweise/Vorgänger	P	T
80	1	1 617 233 026	DREHZAHNREGLER	220-240V	39	T
81	1	1 612 026 043	SCHALTKLINKE	GRAU	22	T
81	1	1 612 026 030	SCHALTKLINKE	SCHWARZ	16	T
82	1	1 615 510 000	LICHTLEITER		12	T
84	1	1 612 025 050	ZUSATZHANDGRIF	M 8 SCHWARZ	24	Z
85	1	1 618 040 055	KLEMMHALTER	Ø70MM	23	Z
86	1	1 613 490 001	HAMMERSCHRAUB	M8	21	Z
87	1	1 611 316 008	SPANNBAND	Ø 70 MM	22	Z
89	1	1 613 480 010	FLUEGELSCHRAUB	M 6x30 MM	14	T
90	1	1 613 300 006	MUTTER	M 6	11	Z
91	1	1 611 030 010	SPANNPLATTE		12	T
94	1	1 610 119 007	SICHERUNGSRING		11	T
95	1	2 916 120 023	DICHTSCHEIBE	14,4-6201 ZJV NILOS	13	T
96	1	2 916 660 024	SICHERUNGSRING	55x2MM, DIN 472	17	T
97	1	2 916 190 284	PASSSCHEIBE	DIN 988-45x55	10	T
98	1	1 610 101 622	ANLAUFSCHLEIBE		19	T
99	1	1 611 329 011	HALTEBLECH		12	T
99/99	1	1 610 190 030	HALTEBLECH		15	T
99/154	1	1 610 222 010	STUETZRING		23	T
101	2	1 610 210 094	O-RING	Ø19xØ3 MM	14	T
102	1	1 610 210 095	O-RING	Ø55xØ2 MM	11	T
103	1	1 610 210 100	O-RING	Ø26xØ1,5 MM	13	T
104	1	1 610 210 093	O-RING	Ø17xØ8 MM	11	T
105	2	1 610 210 096	O-RING	Ø21xØ3,5 MM	14	T
107	1	1 610 210 116	O-RING	Ø14xØ2 MM	11	T
108	2	1 900 210 103	O-RING	Ø8xØ1,5 MM	11	T
109	1	1 610 283 028	WELLENDICHTRING	DIN 3760-BS, Ø40x55x7	18	T
110	1	1 610 116 003	SICHERUNGSRING		11	T
111	1	1 610 210 081	O-RING	Ø10xØ1 MM	15	T
112	1	1 610 210 090	SPANNRING		18	T
113	1	1 610 328 013	STUETZRING		11	T
116	1	1 610 116 004	SICHERUNGSRING		11	T
117	1	1 610 119 008	SICHERUNGSRING		15	T
118	2	1 610 913 009	NADELKRANZ		23	T
119	1	1 610 913 011	NADELKRANZ	Ø 10 MM	19	T
121	1	1 610 905 014	RILLENKUGELLAGE		35	T
122	1	1 610 913 004	NADELKRANZ	Ø 13 MM	16	T
124	1	1 610 101 008	UNTERLEGSCHEIBE	Ø15xØ28x1,0 MM	11	T
125	4	2 912 401 036	BLECHSCHRAUBE	DIN7981-ST4,8x25-C-Z	10	T
126	1	2 910 211 019	BLECHSCHRAUBE	DIN 7971-ST3,9x16-F	10	T

0 611 216 703  
Issue | 02-08-30  
Stand |

Fig./Abb. 2

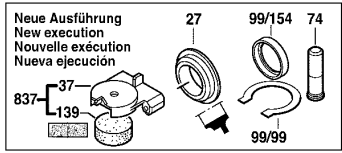
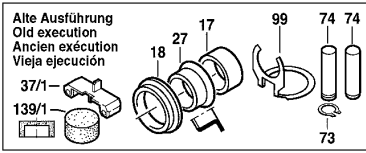
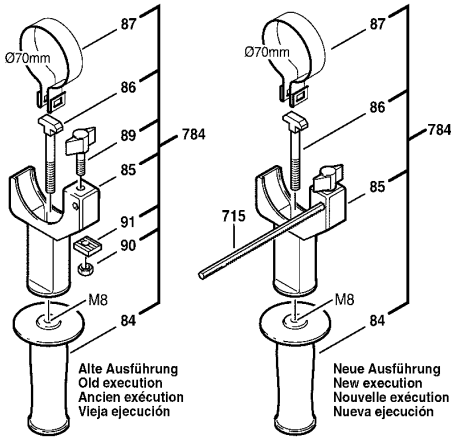

Änderungen vorbehalten  
Modifications reserved  
Modificaciones reservadas  
Salvo modificaciones

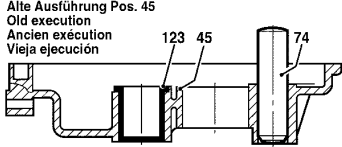
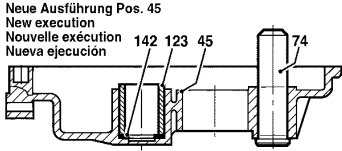
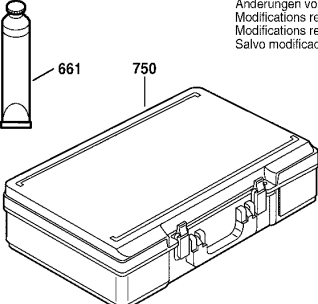

Vor Ankermontage- und Montage beide  
Bürstenhalter 5-7 mm nach außen ziehen.  
For armature disassembly and assembly  
pull the brush holder 5-7 mm outwards.

Nach der Ankermontage Bürstenhalter  
nach innen drücken und festschrauben.  
After armature assembly, press in the  
brush holder and tighten the screw.

Kohlebürsten mit Flach-  
stecker einsetzen.  
Fit brushes and electrical  
contact.

Litzen beider Kohlebürsten  
um 180° drehen.  
Turn both the Brush wires  
180° as shown.

Abstand herstellen (min. 1mm) zwischen  
Flachstecker und Kohlebürstenhalter.  
Abdeckkappen Pos. 47 bis Anschlag aufschieben.  
In order to fit pos. 47 there must be at least  
1 mm distance between the brush holder and the  
electrical contact. Press pos. 47 firmly into position.

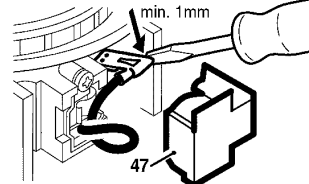
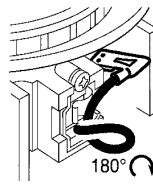
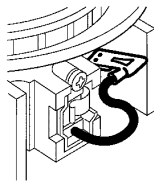
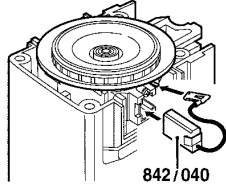
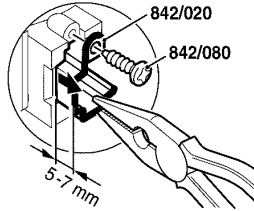

Bitte beachten: Instandsetzung, Änderung und Prüfung von Elektrowerkzeugen sind fachgerecht durchzuführen.  
Die Sicherheitsvorschriften nach IEC, EM, VDE, AFNOR und weitere in den einzelnen Ländern gültige Vorschriften sind einzuhalten.  
Technische und Preisänderungen vorbehalten. Ereignisse und Preise / Preisgruppen werden laufend auf neuesten Stand gebracht.

Stand: 24.08.1999

Pos	St	Bestell-Nr.	Bezeichnung	Hinweise/Vorgänger	P
127	2	2 912 311 166	LINSENSCHRAUBE	DIN 7985-M5x30-8.8 .	10 T
128	2	2 910 211 037	BLECHSCHRAUBE	DIN 7971-BZ4,8x32 .	11 T
129	2	2 912 401 037	BLECHSCHRAUBE	DIN 7981-ST4,8x32C-Z .	10 T
130	1	1 601 110 265	KLEBESCHILD	.	15 T
131	1	1 611 110 709	FIRMENSCHILD	.	14 T
132	1	2 914 551 117	SCHRAUBE MIKROV	DIN 912-M 5x12-8.8 .	11 T
136	6	2 910 211 236	BLECHSCHRAUBE	DIN 7971-ST4,8x25-C .	10 T
139	1	1 610 005 002	FILZSCHEIBE	Ø 39x15 MM .	13 T
142	1	1 610 101 015	PASSSCHEIBE	.	11 T
148	2	1 610 102 627	AUSGLEICHSCHEIB	Ø 48xØ56x0,2 MM .	13 T
148	1	1 610 102 633	AUSGLEICHSCHEIB	Ø 48xØ56x0,3 MM .	13 T
149	1	1 612 388 021	FORMSTUECK	.	13 T
661	1	1 615 430 010	FETTUBE	30 ML, RENOLIT DEP 2	22 Z
715	1	1 613 001 003	TIEFENANSCHLAG	SW 6x330 MM .	00 Z
750	1	2 605 438 261	TRAGKASTEN	.	00 Z
784	1	2 602 025 062	ZUSATZHANDGRIFF	Ø 70 MM, M8 .	00 Z
800	1	1 617 000 945	KNEBELGRIFF	SCHWARZ	18 T
803	1	1 614 010 180	ANKER	220-240V .	47 T
805	1	1 607 000 228	NETZANSCHLUSSL	Ø 9,3 MM, L=4 M .	31 T
808	1	1 601 106 999	TYPSCILD	26x52 MM .	15 T
824	1	1 617 000 271	ZYLINDERROLLE	.	14 T
833	1	1 617 000 949	TEILESATZ	.	29 T
837	1	1 617 000 291	HALTEBUEGEL	.	15 T
840	1	1 617 000 811	SCHLAGWERKGEH	.	40 T
842	1	1 614 336 009	BUERSTENHALTER	.	36 T
842/020	2	1 614 336 043	BUERSTENFUEHRU	.	15 T
842/040	1	1 617 014 122	KOHLEBUERSTENS	.	28 T
842/050	2	1 613 212 004	GUMMIPUFFER	.	11 T
842/080	2	2 912 401 005	BLECHSCHRAUBE	DIN7981-ST2,9x9,5C-Z .	10 T
843	1	1 615 808 072	LAGERDECKEL	BLAU	29 T
845	1	1 617 000 962	GETRIEBEGEHAEU	.	46 T
848	1	1 617 000 415	SCHALTRING	.	31 T
856	1	1 617 000 999	HAMMERKOLBEN	.	30 T
860	1	1 617 000 818	STIRNRADKUPPLUN	.	47 T
897	1	1 617 000 272	SERVICE-PACK	.	38 T
898	1	1 617 000 273	SERVICE-PACK	.	39 T

Pos	St	Bestell-Nr.	Bezeichnung	Hinweise/Vorgänger	P