

0 611 228 703; 743

Issue | 04-02-02 **Fig./Abb. 1**

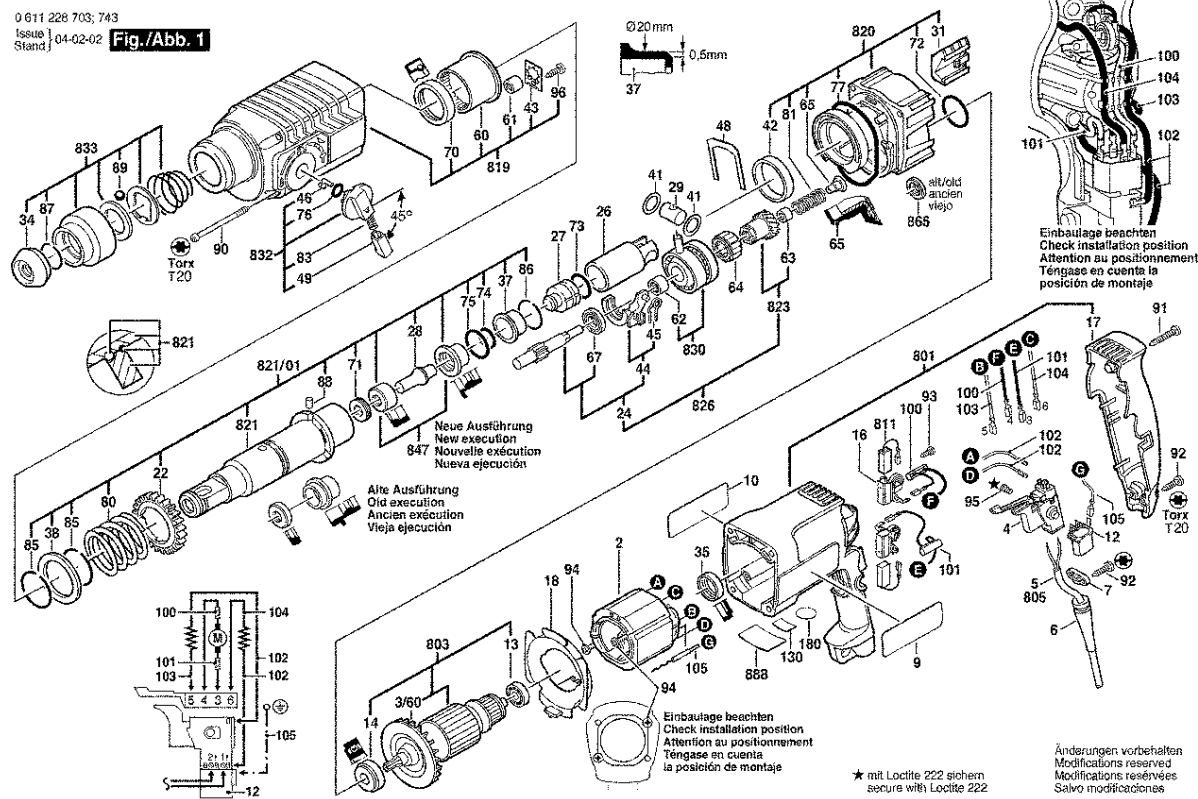

Bitte beachten Instandsetzung, Änderung und Prüfung von Elektrowerkzeugen sind fachgerecht durchführen.
 Die Sicherheitsvorschriften nach IEC, EN, VDE, AFNOR und weitere in dem einzelnen Teilnehmern sind einzuzuhalten.
 Technische und Preisänderungen vorbehalten Erzeugnisse und Preise/ Preisgruppen werden laufend auf neuesten Stand gebracht

Stand: 09.03.2000

Pos	St	Bestell-Nr.	Bezeichnung	Hinweise/Vorgänger	P
2	1	1 614 220 172	POLSCHUH	220-230V	30 T
3/60	1	1 616 610 095	LUEFTER	GRAU	12 T
4	1	1 617 200 077	EIN/AUS-SCHALTER	SCHWARZ	34 T
4	1	1 617 200 056	EIN/AUS-SCHALTER		36 T
6	1	2 600 703 018	TUELLE	Ø7,3-Ø8,6x76MM	13 T
7	1	1 611 035 005	LEITUNGSHALTER		11 T
9	1	1 611 110 X36	FIRMENSCHILDER		15 T
10	1	1 611 110 569	HINWEISSCHILD		15 T
12	1	1 617 328 026	ENTSTOERKONDEN		20 T
13	1	1 610 905 025	RILLENKUGELLAGE	DIN 625-607-2Z/C3	19 T
14	1	1 610 905 006	RILLENKUGELLAGE		25 T
16	2	1 617 000 343	BUERSTENHALTER		18 T
17	1	1 615 132 065	GEHAEUSEDECKEL	BLAU	17 T
18	1	1 610 522 009	LUFTLEITRING		11 T
22	1	1 616 317 602	STIRNRAD	Z=50	24 T
24	1	1 617 000 518	ZAHNWELLE	Z=3/9	36 T
26	1	1 618 700 062	HAMMERKOLBEN		25 T
27	1	1 618 710 057	SCHLAEGER		27 T
28	1	1 613 124 040	SCHLAGBOLZEN		17 T
29	1	1 613 105 012	KOLBENBOLZEN		15 T
31	1	1 615 510 003	SCHUTZGITTER		13 T
34	1	1 610 508 008	SCHUTZKAPPE	L=17 MM, SDS-PLUS	12 T
35	1	1 610 206 021	GUMMIRING		11 T
37	1	1 610 390 017	DAEMPFUNGSBUCH		17 T
38	1	1 610 102 026	STUETZSCHEIBE		13 T
41	2	1 610 101 011	DISTANZSCHEIBE		11 T
42	1	1 610 202 015	GLEITLAGER		14 T
43	1	1 611 098 005	SICHERUNGSBLECH		14 T
44	1	1 615 820 092	SCHALTSTUECK		13 T
45	1	1 614 651 014	SCHALTFEDER		11 T
46	1	1 614 690 002	MITNEHMERSTIFT		11 T
48	1	1 611 016 003	HALTEBLECH		12 T
49	1	1 612 026 035	SCHALTERKNOPF	ROT	11 T
60	1	1 610 910 073	NADELLAGER		23 T
61	1	2 600 910 006	NADELHUELSE	Ø 7 MM	15 T
62	1	1 610 910 074	NADELHUELSE		15 T
63	1	1 610 910 064	NADELHUELSE		14 T
64	1	1 610 913 010	NADELKRANZ		16 T
65	1	1 610 591 016	GLEITLAGER		13 T
67	1	1 610 905 016	RILLENKUGELLAGE		22 T

Pos	St	Bestell-Nr.	Bezeichnung	Hinweise/Vorgänger	P
70	1	1 610 283 019	WELLENDICHRING		20 T
71	1	1 610 290 029	ABSTREIFER		13 T
72	1	1 610 210 068	O-RING		11 T
73	1	1 610 210 187	O-RING		11 T
74	1	1 610 210 104	O-RING	3,5x11 MM	13 T
75	1	1 610 210 105	O-RING	3,5x18 MM	13 T
76	1	1 610 210 046	O-RING	2,7x10,5 MM	11 T
77	1	1 610 210 106	O-RING		13 T
80	1	1 614 634 005	DRUCKFEDER		11 T
81	1	1 614 611 009	DRUCKFEDER		11 T
83	1	1 614 611 006	DRUCKFEDER		15 T
85	2	1 614 601 011	SPRENGRING		11 T
86	1	1 614 601 024	SPRENGRING		11 T
87	1	2 916 540 012	SPRENGRING	DIN 7993-A22	13 T
88	3	1 613 200 007	ROLLE		11 T
89	1	1 903 230 013	KUGEL	DIN 5401-Ø7MM-III-ST	10 T
90	4	1 603 435 036	BLECHSCHRAUBE	4,8x78 MM, TORX T-20	11 T
91	1	1 603 435 051	BLECHSCHRAUBE	ST3,9x32 SILBER	11 T
92	4	1 603 435 050	BLECHSCHRAUBE	ST3,9x19-TORX,T20	11 T
93	4	2 910 211 005	BLECHSCHRAUBE	DIN 7971-ST2,9x9,5-F	10 T
94	2	2 603 435 015	BLECHSCHRAUBE	DIN 7981-ST3,5x9,5-F	11 T
95	2	2 603 410 001	ZYLINDERSCHRAUB	M3x6,5-4,8	11 T
96	1	2 912 401 018	BLECHSCHRAUBE	DIN7981-ST3,9x13-C-Z	10 T
100	1	2 604 465 086	ENTSTOERGLIED	L = 148 MM SCHWARZ	18 T
101	1	2 604 465 097	ENTSTOERGLIED	L = 126 MM WEISS	18 T
102	2	2 604 448 005	VERBINDUNGSLEIT	L=130MM WEISS	11 T
103	1	1 614 448 017	VERBINDUNGSLEIT	L=55 MM WEISS	12 T
104	1	2 604 448 137	VERBINDUNGSLEIT	L = 78 MM WEISS	11 T
105	1	1 614 449 010	ERDLEITUNG		13 T
120	1	1 612 025 019	ZUSATZHANDGRIFF	M8	19 Z
121	1	2 608 040 176	KLEMMHALTER	Ø 43 MM	19 T
122	1	1 613 490 002	HAMMERSCHRAUBE	M 8x40 MM	13 Z
123	1	1 611 316 006	SPANNBAND	Ø 43 MM	13 T
130	1	1 601 110 265	KLEBESCHILD		15 T
661	1	1 615 430 010	FETTUBE	30 ML, RENOLIT DEP	22 Z
700	1	1 617 000 154	BOHRFUTTERSCHA	1/2" SDS-PLUS	31 T
700/20	1	2 603 421 226	SENKSCHRAUBE	M6x27 LINKSGEWINDE	11 Z
701	1	1 608 571 062	ZAHNKRANZBOHRF	Ø 1,5-13 MM, 1/2"	00 Z
701/700	1	2 607 950 007	BOHRFUTTERSCHL	SG2	18 T
711	1	1 617 000 133	TEILESATZ		00 Z

